

# Amphenol®

## MIL規格丸型コネクタのガイドブック

MIL-5015タイプ

MIL-DTL-26482シリーズI、II

MIL-DTL-38999シリーズI、II、III

産業分野で  
用途拡大

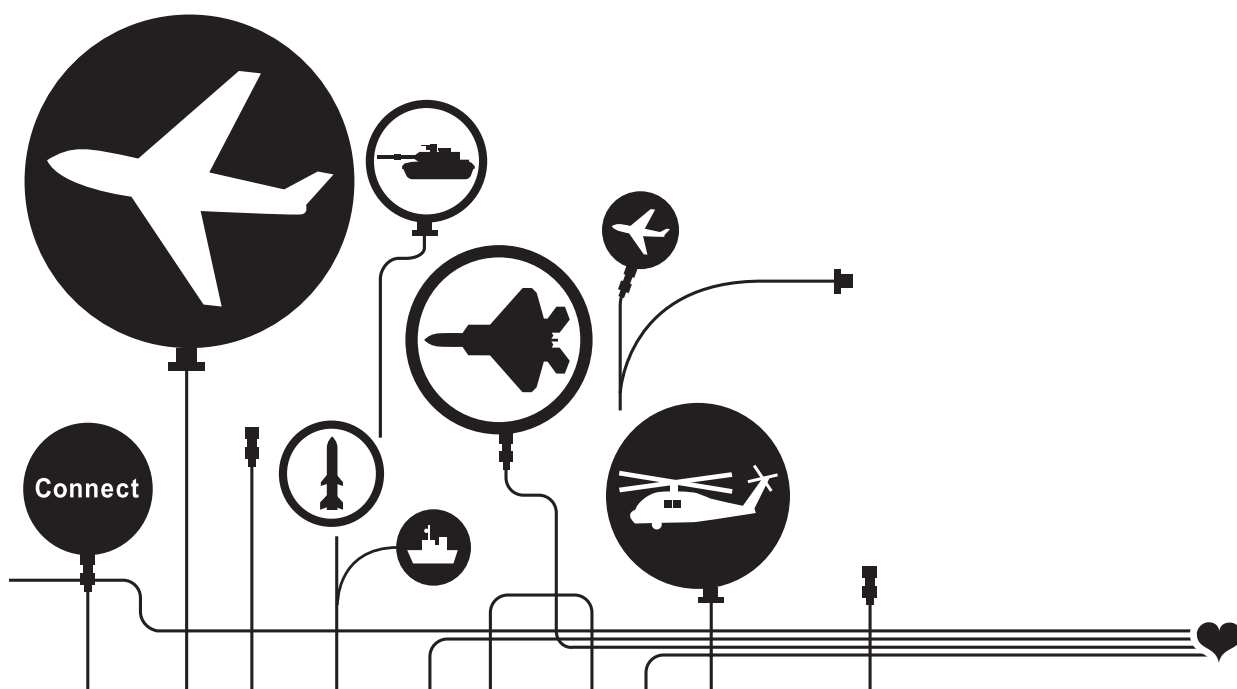

国産対応

# Amphenol

## 目 次

セクションⅠ	
丸型コネクタの基礎知識.....	1
セクションⅡ	
MIL-5015タイプ コネクタの特長 .....	4
MIL-5015タイプ 注文方法.....	4
MIL-5015タイプ アクセサリ .....	5
セクションⅢ	
MIL-DTL-26482 シリーズⅠ コネクタの特長 .....	7
MIL-DTL-26482 シリーズⅠ (半田) 注文方法 .....	8
MIL-DTL-26482 シリーズⅠ (圧着) 注文方法 .....	9
MIL-DTL-26482 シリーズⅡ コネクタの特長 .....	10
MIL-DTL-26482 シリーズⅡ (圧着) 注文方法 .....	11
MIL-DTL-26482 アクセサリ .....	12
セクションⅣ	
MIL-DTL-38999 シリーズⅠ、Ⅱ コネクタの特長 .....	13
MIL-DTL-38999 シリーズⅠ、Ⅱ 注文方法 .....	15
MIL-DTL-38999 シリーズⅢ コネクタの特長 .....	16
MIL-DTL-38999 シリーズⅢ 注文方法.....	17
MIL-DTL-38999 アクセサリ .....	19
MIL-DTL-38999 MIL品番とアンフェノール品番の互換表...21	
セクションⅤ	
MIL品番とメーカー品番の互換表 .....	24
セクションⅥ	
MIL規格別QPLメーカー .....	27
セクションⅦ	
Amphenol® 製品クイックガイド .....	28
セクションⅧ	
インサート配列一覧表	
— MIL-5015タイプ .....	30
— MIL-DTL-26482 シリーズⅠ、Ⅱ .....	31
— MIL-DTL-38999 シリーズⅠ .....	32
— MIL-DTL-38999 シリーズⅡ .....	34
— MIL-DTL-38999 シリーズⅢ .....	35

このガイドブックは、代表的なMIL規格丸型コネクタである、MIL-5015タイプ、MIL-DTL-26482、MIL-DTL-38999を中心に、それぞれのコネクタの特長、注文方法、QPLメーカーの情報等を掲載しています。

今日の防衛分野で使用されているMIL規格丸型コネクタのおよそ60%近くは、これら3つのMIL規格品がその準拠品で占められています。設計段階でMIL仕様の丸型コネクタが必要になった場合、3つのコネクタ規格のいずれかを選ぶことで、大抵の用途は満たすことができます。

また、MIL規格コネクタは過酷な環境でも十分にその性能を発揮するよう設計されているため、多様化する産業機器分野においても、その用途はますます拡大しています。

それぞれの製品の詳細については、各カタログを参照下さい。製品カタログは、弊社のホームページ[www.amphenol.co.jp/military](http://www.amphenol.co.jp/military)からダウンロードできます。また、MIL-5015、MIL-DTL-26482、MIL-DTL-38999のコネクタ特性表、コンタクト結線方法、コンタクト挿抜手順、在庫検索も、弊社のホームページでご覧になれます。

このガイドブックが、MIL仕様の丸型コネクタを理解するうえで、少しでもお役に立つことを願っております。

アンフェノールは、航空宇宙・防衛分野におけるインターコネクタ製品のグローバルリーダーであり、世界でもっとも多くMIL規格コネクタを生産しています。

アンフェノールジャパン株式会社は、1977年よりアンフェノール製コネクタの国産化を進めており、現在では、米国防省QPL (MIL-STD-790) ならびに防衛省の認定工場として、3万品種近くに及ぶMIL規格丸型コネクタの生産体制を整えております。



# セクション I

## 丸型コネクタの基礎知識

### 基本部品

1. シェル (インサートとコンサートを内蔵する外殻)
2. インサート (誘電性によりコンタクトを絶縁保持)ピン/ソケット
3. コンタクト (ワイヤーに結線され電氣的接続)
4. カップリングナット
5. アクセサリ (ワイヤーシール、ケーブルシール、ワイヤーサポート、など)

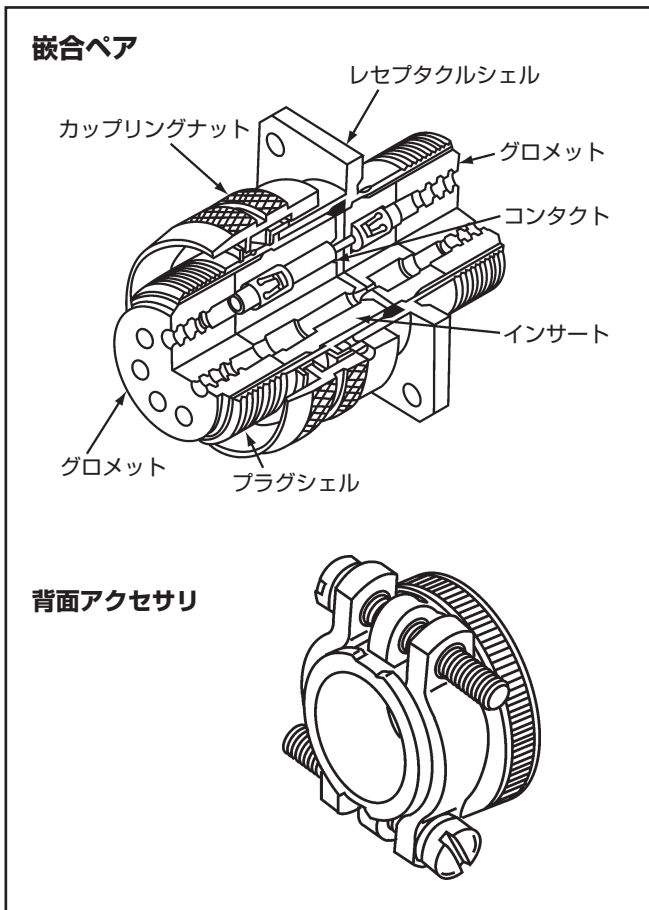
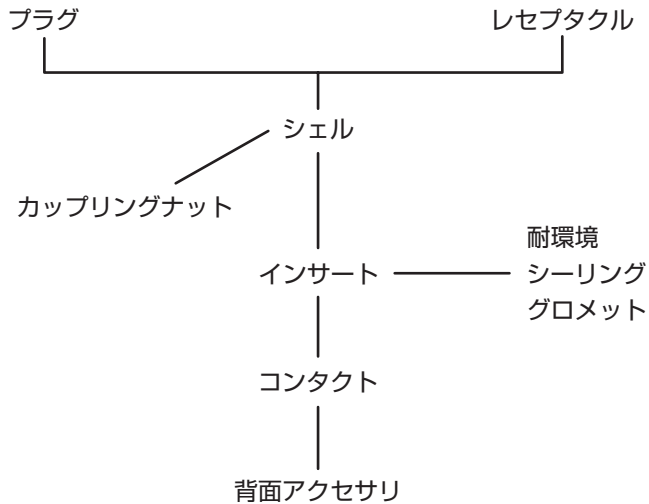

### 関連用語

よく使われる25の用語の意味を知っておいてください。

- **シェル (Shell)**  
インサートやコンタクトを確実に保持・保護するコネクタの外殻
- **インサート (Insert)**  
誘電性または絶縁性内蔵部品。コンタクトを保持する。
- **カップリングナット (Coupling Nut)**  
嵌合したコネクタを保持する為のねじ溝付きの外部取付リング
- **ジャムナット (Jam Nut)**  
パネル (隔壁) にレセプタクルを留めるナット
- **バヨネットカップリング (Bayonet Coupling)**  
レセプタクルの外壁にあるスタッドとプラグのバヨネットカップリングナットのカムスロットにより、すみやかにコネクタを嵌合させる機構。ねじ山は切られていない。
- **コンタクト (Contact)**  
電氣的に接続するための金属部品
- **ピンコンタクト (Pin Contact)**  
雄コンタクト (ソケットコンタクトと嵌合)
- **ソケットコンタクト (Socket Contact)**  
雌コンタクト (ピンコンタクトと嵌合)
- **ソルダーコンタクト (Solder Contact)**  
半田で電線を結線するコンタクト
- **クリンプコンタクト (Crimp Contact)**  
圧着により電線を結線するコンタクト
- **プラグ (Plug)**  
ケーブル側に取り付けられるコネクタ。差込側
- **レセプタクル (Receptacle)**  
パネル側に取り付けられるコネクタ。受け側
- **嵌合ペア (Mating Pair)**  
嵌合する2つのコネクタのペア。互いのシェルサイズ、インサート配列、回転角度が整合していなければならない。
- **めっき (Plating)**  
コネクタやコンタクトの腐食を防止するための金属被覆処理
- **グロメット (Grommet)**  
インサート後端に取り付けられた弾性部品。コネクタ後端電線側のシール性を高め、コネクタ内部への水分の侵入を防ぐ。
- **グランド (Gland)**  
コネクタ後端に取り付けられた弾性リング状部品。コネクタ後端ジャケットケーブル側のシール性を高め、コネクタ内部への水分の侵入を防ぐ。
- **シーリングプラグ (Sealing Plug)**  
結線されていないコンタクトが挿入されているグロメットの穴を塞ぎ、水分の侵入を防ぐ為のプラスチックタイプのプラグ
- **グラウンディングフィンガー (Grounding Fingers)**  
嵌合した2つのシェルを確実に電氣的に接続し、シールド効果を発現させるためにプラグシェル側に取り付けられた金属製のストラップ
- **ハーメチック (Hermetic)**  
熔融ガラス製のインサート使用により高い気密性を有するコネクタ
- **嵌合・離脱力 (Mating/Unmating Force)**  
コネクタ又はコンタクトを、嵌合又は離脱するのに要する力
- **リアターミネーション (Rear Termination)**  
コネクタ後端にねじ付けされた付属品

## シェル形状

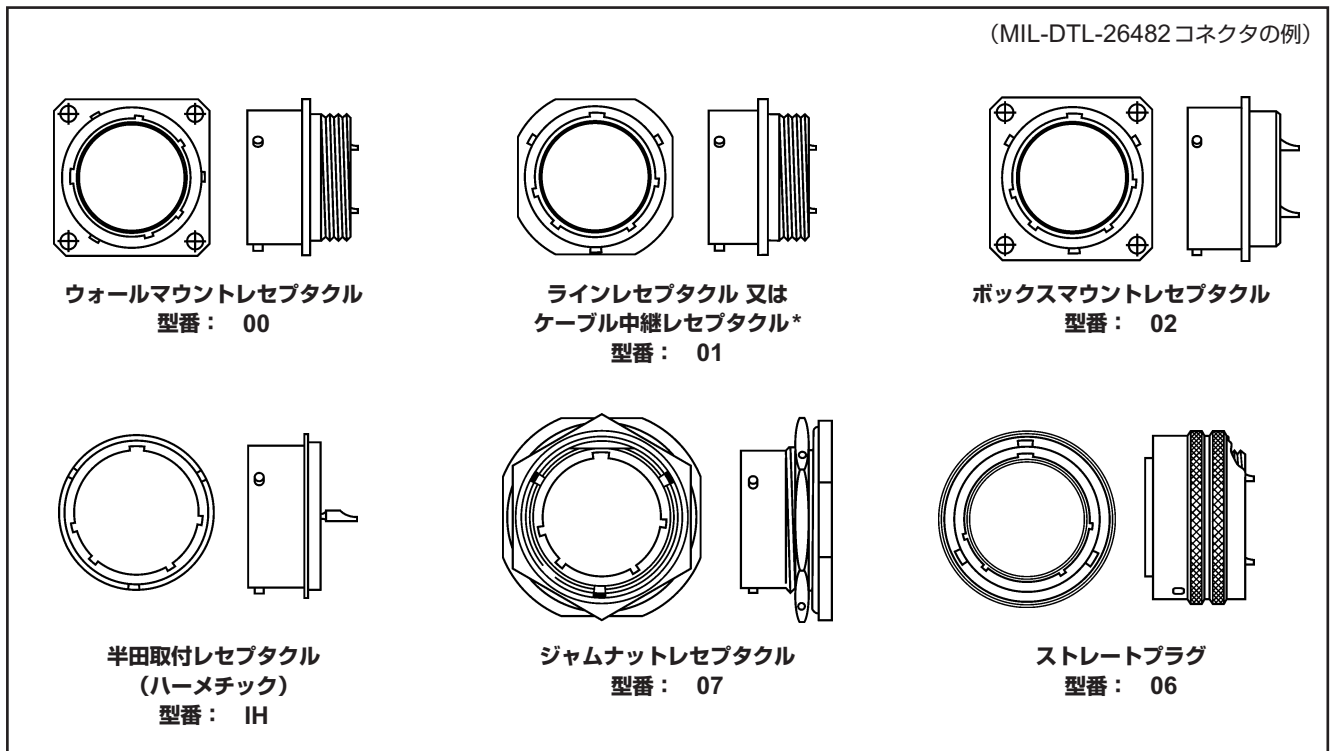

\*: このコネクタ形状は「中継プラグ」と呼ばれることがありますが、ストレートタイプまたはアングル（直角）タイプのプラグと嵌合します。

## 形状型番

(MIL-DTL-26482 コネクタの例)

プラグ	シェル形状
06	ストレート
08	アングル
09	フランジ付きマウントレセプタクル
05	ストレート、リアアクセサリなし
レセプタクル	シェル形状
00	ウォールマウント
01	ラインマウント/ケーブル中継型
02	ボックスマウント
03	ウォールマウント、リアアクセサリなし
04	ラインマウント、リアアクセサリなし
07	ジャムナット
IH	半田取付ハーメチック

## インサート

インサート  
(ピン・ソケット)

インサート  
グロメット付

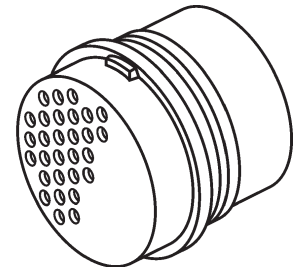
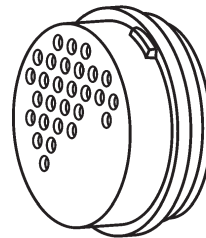

- ・ 半田（ソルダー）タイプ
- ・ 圧着（クリンプ）タイプ
- ・ メタルクリップリテンションタイプ
- ・ 絶縁リテンションタイプ

絶縁を強固にするため前面取付インターフェイシャルシールが接着していたり、分離型や一体型の背面シーリンググロメットが付いているインサートもあります。

## カップリング

ねじ式、バヨネット式

## シェルサイズ (MIL-DTL-5015の代表例)

8S、10S、10SL、12S、12  
14S、14、16S、16、18  
20、22、24、28、32、36、40、44、48  
(S：ショートシェルにショートコンタクトを使用。)

シェルサイズは、嵌合ねじ径を1/16インチ換算したものです。 .5000-28 UNEF Thread (ねじ径 12.7mm) は、8/16インチでサイズ8となります。

## アクセサリ

- ・ アダプタ
  - ストレート、90°、75°
  - コンジット、耐環境、バラ線、EMIなど
- ・ 圧縮リング
- ・ クランプ — ケーブルシーリング
- ・ ストレインリリーフ — クランプ、Kellemsグリップ
- ・ ポッティングブーツ
  - ストレート、アングル、ユバーサル

## コンタクトとコンタクト結線の種類

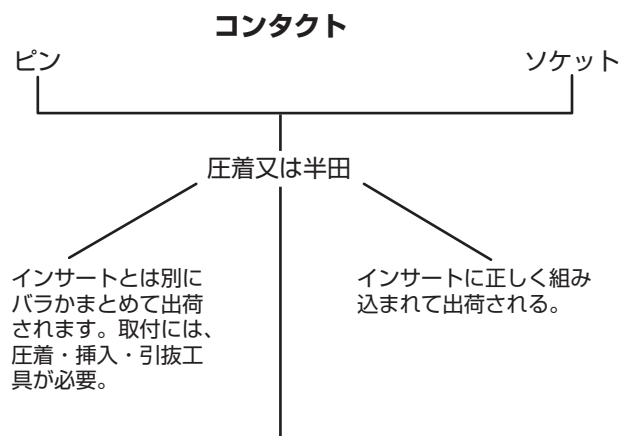
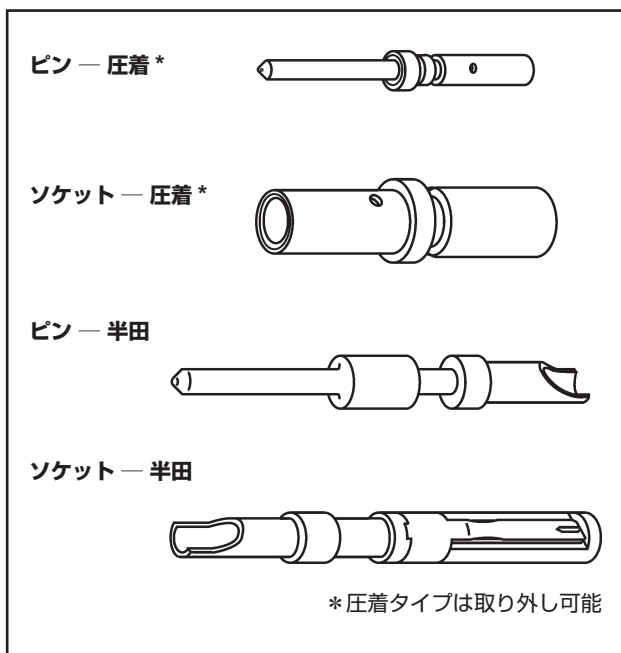

コンタクトオプション：  
無半田ラップ（ワイヤーラップ）、PCBテイル、Coax、サーモカップル、Twinax、Triax、Quadrax、光ファイバ、フィルター

## コンタクトサイズ

コンタクトサイズ	22D	22M	22	20	16
アメリカンワイヤーゲージ ワイヤーサイズ(AWG)	22-28	24-28	22-26	20-24	16-20
コンタクトサイズ	12	8	4	0	
アメリカンワイヤーゲージ ワイヤーサイズ(AWG)	12-14	8-10	4-6	0-2	

## ワイヤーゲージによるコンタクトサイズ

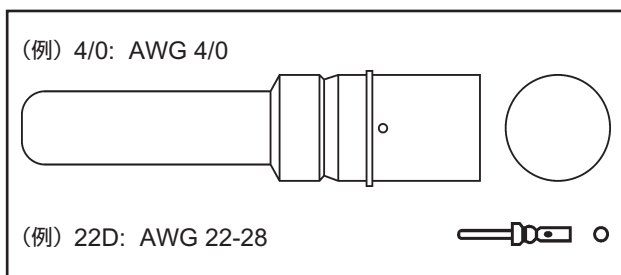

## コンタクトの種類

MIL仕様コネクタの特長として、1つのコネクタに様々なタイプのコンタクトを複合できることがあります。

たとえば、MIL-DTL-38999コネクタでは、電源、信号、同軸、光ファイバ、高速伝送など異なる種類のコンタクトを複合して組み込むことができます。

下図はMIL-DTL-38999シリーズⅢコネクタのインサート配列です。サイズ25のシェルに様々なコンタクトが配置されています。お客様が必要とされるコンタクトサイズや必要な電流容量に合わせて、インサート配列を選んでください。特別なコンタクト構成が必要な場合は、カスタム設計にも応じます。

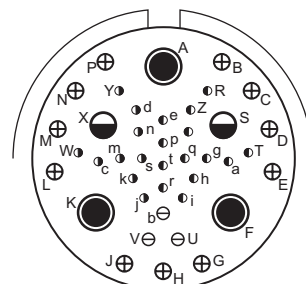

インサート配列番号	25-41				
コンタクト数	22	3	11	2	3
コンタクトサイズ	22D	20	16	12 Coax	8 Twinax

コンタクトサイズ別記号						
	8	10	12	16	20	22D

## 丸型コネクタ用のコンタクトと光ファイバ端子

アンフェノールは、丸型コネクタ用に様々な種類のコンタクトをご提供しています。

- M39029適合電源・信号コンタクトは標準500回/1500回嵌合保証
- 圧着コンタクトはフロントリリースとリアリリースの両方に対応
- 半田コンタクトは、ソルダカップとアイレット結線タイプあり
- サーモカップル（熱電対）コンタクト
- RADSOKコンタクトは最大2000Aまで大電流対応
- スプリングピンやプッシュプルタイプもあり
- フィルターコンタクト：Piチューブ型やPiプレーナー型フィルターがMF、HF、VHF、UHFに対応
- 高周波シールドコンタクト：Coax、Triax、Twinax
- 高速差動伝送コンタクト：ディファレンシャルTwinax、Quadrax
- プリント基板実装丸型コネクタ用
  - PCBテイルコンタクト：電源・信号コンタクトのみならず、Coax、Twinax、Triax、ディファレンシャルTwinax、Quadraxなどさまざまなコンタクトで基板実装可能
  - 基板直付けプレスフィットコンタクト
- 光ファイバ端子：MIL-T-29504タイプ、MTフェルール、ARINC801用端子など

# セクションII

## 主要MIL規格コネクタ — MIL-5015タイプ

- **MIL-5015タイプ (クラスA、B、C、E)**  
(MIL-DTL-5015準拠品 クラスF、Rもあります。)

### 特長

- **クラスA、B、C、Eを、1個から国内生産しております。**
- オリーブドラブ色、カドミウムめっきの耐環境型バージョン
- もっとも古くからある比較的サイズの大きなコネクタ
- 防衛用車両や機器および民間アプリケーションなど現在も広く用いられています
- 大電流対応コネクタで、大容量の電源ラインに最適
- 半田型が主流で、インサートアレンジメントが豊富です。
- インサートがネオプレンゴムの為、嵌合部に水がかかっても、半田付部に侵入しにくい構造
- コンタクトサイズが0、4、8、12、16と5種類あり、電源用から信号用までバラエティに富みます。
- 1条ねじによる確実な嵌合 — 1マスタキーのみ5つのキー位置設定による誤嵌合防止
- Non MS品名の圧着型もあります。
- クラスBは、樹脂インサートです。
- 製品の詳細については、下記のカタログを参照下さい。  
産業用丸型コネクタ 和文  
MIL-5015タイプ及びMIL-DTL-5015準拠品 12-020  
いずれも、弊社ホームページからダウンロードできます。



MS3100Aタイプ



MS3106Fタイプ

### コンタクトサイズ

コンタクトサイズ	16	12	8	4	0
AWG	16-20	12-14	8-10	4-6	0-2

### 電気的特性

コンタクトサイズ	定格電流 (A)	電圧降下 (mV)
16	13	49
12	23	42
8	46	26
4	80	23
0	150	21

## MIL-5015 タイプコネクタ

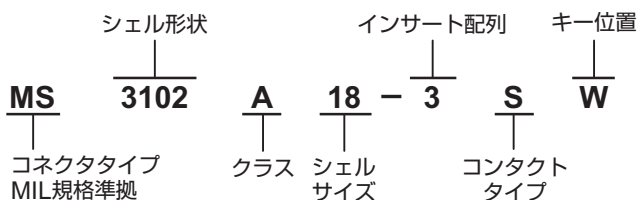

シェル形状	
31 00	ウォールマウントレセプタクル
31 01	ラインレセプタクル (中継プラグ)
31 02	ボックスマウントレセプタクル
31 06	ストレートプラグ
31 08	ライトアングルプラグ
クラス	
A	標準型
B	バックシェル分割タイプ (06、08のみ)
C	気密型 (空気漏れ量 $4 \times 10^{-3}$ cc/sec 2気圧差)
E/F	耐環境型
シェルサイズとインサート配列	
セクションVIIIを参照下さい。	
コンタクトタイプ	
P	ピンコンタクト
S	ソケットコンタクト
キー位置 (ノーマルのときは表示なし)	
<p>ノーマル</p> <p>W                      X                      Y                      Z</p>	

### 嵌合シェル

- プラグ MS3106、MS3108
- レセプタクル MS3100、MS3101、MS3102

サービスレーティング	定格電圧 (V)		耐電圧 (V) AC1分間	絶縁抵抗 DC500V
	DC	AC		
INST	250	200	1,000	5,000MΩ以上
A	700	500	2,000	
D	1,250	900	2,800	
E	1,750	1,250	3,500	
B	2,450	1,750	4,500	
C	4,200	3,000	7,000	

## 主要MIL規格コネクタ — MIL-5015タイプ アクセサリ

### ケーブルクランプ

#### • 97-3057-XXA



#### 特長

- ・ MS3057-Aスタイルです。
- ・ 屋内使用向簡易型クランプで、ケーブル保護用スリーブ付きです。
- ・ MS3100A、01A、06A、08Aのアダプタ後部に取り付けることができます。
- ・ バラ線、キャブタイヤケーブル兼用

クランプ品番	適合 シェルサイズ	添付ブッシング 品番 (つば付)
97-3057-4A	10SL、12S、12	MS3420-4
97-3057-6A	12SL、14S、14	MS3420-6
97-3057-8A	16S、16	MS3420-8
97-3057-10A	18	MS3420-10
97-3057-12A	20、22	MS3420-12
97-3057-16A	24、28	MS3420-12
		MS3420-16
97-3057-20A	32	MS3420-16
		MS3420-20
97-3057-24A	36	MS3420-20
		▲MS3420-24

▲MS3420-24のブッシング内径31.8mmφ

#### • MS3057-XXB



#### 特長

- ・ 屋内外使用可能な防湿、防滴用クランプです。
  - ・ キャブタイヤケーブル使用向きで、クランプナット内部のグラウンドでケーブル全体を締め付ける構造になっています。
  - ・ グラウンドでケーブルを保持します。
- \* ケーブル保護用スリーブは、ケーブル径より別途ご注文ください。

例) MS3057-20Bに10mmのケーブルを使用する場合  
下記3種のスリーブが必要で、重ねて使用します。  
AN3420-12A、AN3420-16A、AN3420-20A

クランプ品番	適合 シェルサイズ	スリーブ品番	参考ケーブル径 (mm)	
			MAX.	MIN.
MS3057-3B	8S、10S	AN3420-3A	3.1	—
MS3057-4B	10SL、12S、12	AN3420-4A	5.5	3
MS3057-6B	14S、14	AN3420-6A	7.9	5
		AN3420-4A	5.5	3
MS3057-8B	16S、16	AN3420-8A	11.1	7
		AN3420-6A	7.9	5
MS3057-10B	18	AN3420-10A	11.1	7
		AN3420-6A	7.9	5
MS3057-12B	20、22	AN3420-12A	13.7	9
		AN3420-8A	11.1	7
MS3057-16B	24、28	AN3420-16A	19.0	14
		AN3420-12A	13.7	9
		AN3420-8A	11.1	7
MS3057-20B	32	AN3420-20A	23.8	21
		AN3420-16A	19.0	14
		AN3420-12A	13.7	9
MS3057-24B	36	AN3420-24A	28.5	25
		AN3420-18A	23.8	21
		AN3420-16A	19.0	14
MS3057-28B	40	AN3420-28A	31.7	25
		AN3420-20A	23.8	21
		AN3420-16A	19.0	14

#### • 10-350349-XX3

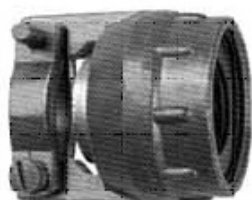

#### 特長

- ・ MS3057-XXBタイプに上下締付クランプを取り付けられるようにしたもので、ケーブル引張力に優れています。

クランプ品番	適合 シェルサイズ
10-350349-103	8S、10S
10-350349-123	10SL、12S、12
10-350349-143	14S、14
10-350349-163	16S、16
10-350349-183	18
10-350349-203	20、22
10-350349-243	24、28
10-350349-323	32
10-350349-363	36
10-350349-403	40

内部径に使用可能なスリーブはAN3420-XXAであり、MS3057Bクランプと同サイズのスリーブが適用されます。

## キャップ

- **MS25043-XXD** レセプタクル用メタルキャップ



MIL 品番	適合 シェルサイズ
MS25043-10D	10S、10SL
MS25043-12D	12S、12
MS25043-14D	14S、14
MS25043-16D	16S、16
MS25043-18D	18
MS25043-20D	20
MS25043-22D	22
MS25043-24D	24
MS25043-28D	28
MS25043-32D	32
MS25043-36D	36

- **MS25042-XXD** プラグ用メタルキャップ



MIL 品番	適合 シェルサイズ
MS25042-10D	10S、10SL
MS25042-12D	12S、12
MS25042-14D	14S、14
MS25042-16D	16S、16
MS25042-18D	18
MS25042-20D	20
MS25042-22D	22
MS25042-24D	24
MS25042-28D	28
MS25042-32D	32
MS25042-36D	36

- **プラスチックキャップ**

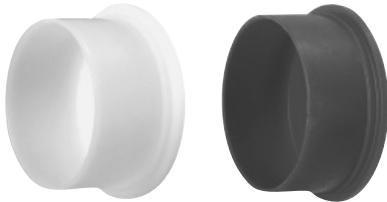

適合 シェルサイズ	レセプタクル用	色	プラグ用	色
8S	10-70500-8	赤	10-70506-8S	黄
10S、10SL	10-70500-10	赤	10-70506-10S	黄
12S、12	10-70500-12	赤	10-70506-12	黄
14S、14	10-70500-14	赤	10-70506-14	黄
16S、16	10-70500-16	赤	10-70506-16	黄
18	10-70500-18	赤	10-70506-18	黄
20	10-70500-20	赤	10-70506-20	黄
22	10-70500-22	赤	10-70506-22	黄
24	10-70500-24	赤	10-70506-24	黄
28	10-70500-28	赤	10-70506-28	黄
32	10-70500-32	赤	10-70506-32	黄
36	10-70500-36	赤	10-70506-36	黄
40	10-70500-40	赤	10-70506-40	黄

## ガスケット

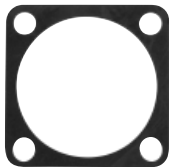

- **10-40450-XX**  
防湿、気密用標準型ガスケット
- **10-40450-XX S**  
高感度受信機などを電波障害から守るためコネクタ機能を最大限に引き出すシールドガスケットです。
- **10-36675-XX**  
低温用ガスケットで、気密用として2気圧差のシールにも適用できます。-55℃使用可。

適合 シェルサイズ	ブレーン	シールド用	低温用
8S	10-40450-8	10-40450-8S	10-36675-8
10S、10SL	10-40450-10	10-40450-10S	10-36675-10
12S、12	10-40450-12	10-40450-12S	10-36675-12
14S、14	10-40450-14	10-40450-14S	10-36675-14
16S、16	10-40450-16	10-40450-16S	10-36675-16
18	10-40450-18	10-40450-18S	10-36675-18
20	10-40450-20	10-40450-20S	10-36675-20
22	10-40450-22	10-40450-22S	10-36675-22
24	10-40450-24	10-40450-24S	10-36675-24
28	10-40450-28	10-40450-28S	10-36675-28
32	10-40450-32	10-40450-32S	10-36675-32
36	10-40450-36	10-40450-36S	10-36675-36
40	10-40450-40	10-40450-40S	10-36675-40



# MIL-DTL-26482シリーズ I (半田タイプ)

## アンフェノール品番による注文方法

(例)

<u>PT</u>	<u>00</u>	<u>A</u>	-	<u>20</u>	-	<u>41</u>	<u>P</u>	<u>W</u>	<u>(SR)</u>
1	2	3		4	5	6	7	8	

### 1. コネクタタイプ

- PT OD色カドミウムめっき、3点バヨネット嵌合コネクタ
- PC ブライトカドミウムめっきのダブルスタップねじ式のコネクタ
- SP 陽極酸化処理、レセプタクルはバックパネル取付用ワイドフランジ付きPTタイプのコネクタ

### 2. シェル形状

- 00 ウォールマウントレセプタクル
- 01 ラインレセプタクル (中継プラグ)
- 02 ボックスマウントレセプタクル
- 06 ストレートプラグ
- 07 ジャムナットレセプタクル
- 08 ライトアングルプラグ
- B スルーバルクヘッドレセプタクル (気密型)
- I 半田取付レセプタクル (ハーメチックのみ)

### 3. サービスクラス

- A 標準仕様バックシェル
- C 気密型レセプタクル
- E グロメットとナット付き耐環境型
- P ポッティングブーツ付きのポッティング型
- W キャプタイヤケーブル用防水アダプタ付き
- J キャプタイヤケーブル用防水アダプタ及びSR付き
- H ハーメチックシールレセプタクル、インターフェイスシールなし
- Y ハーメチック、インターフェイスシール付き

### 4. シェルサイズ

シェルサイズ 8～24

### 5. インサート配列

20-41は、インサート配列を表わします。セクションⅧを参照ください。

### 6. コンタクトタイプ

P: ピンコンタクト / S: ソケットコンタクト

### 7. キー位置

ノーマル、W、X、Y、Z ポジション  
ノーマルポジションは指示不要

### 8. (SR) ストレインリリーフ クランプ

RoHS対応には、以下の表面処理などがあります。  
 (023) 無電解ニッケルめっき  
 (025) 黒色亜鉛コバルトめっき  
 (424) 無電解ニッケルめっき、ストレインリリーフ付  
 (470) 亜鉛コバルトめっき、ストレインリリーフ付

## MIL 品番による注文方法

(例)

<u>MS</u>	<u>311</u>	<u>0</u>	<u>E</u>	<u>20</u>	-	<u>41</u>	<u>P</u>	<u>W</u>
1	2	3	4	5	6	7	8	

### 1. MS MIL 規格

### 2. コネクタタイプ

311 MIL-DTL-26482適合 半田コネクタ

### 3. シェル形状

- 0 ウォールマウントレセプタクル
- 1 ラインレセプタクル (中継プラグ)
- 2 ボックスマウントレセプタクル
- 4 ジャムナットレセプタクル
- 6 ストレートプラグ

### 4. サービスクラス

- E グロメットとナット付き耐環境型
- F グロメットとナットおよびSR付き耐環境型
- P ポッティングブーツ付きのポッティング型
- J キャプタイヤケーブル用防水アダプタ及びSR付き
- H ハーメチック

### 5. シェルサイズ

シェルサイズ 8～24

### 6. インサート配列

20-41は、インサート配列を表わします。セクションⅧを参照ください。

### 7. コンタクトタイプ

P: ピンコンタクト / S: ソケットコンタクト

### 8. キー位置

ノーマル、W、X、Y、Z ポジション  
ノーマルポジションは指示不要

アンフェノール品番	MIL品番	アンフェノール品番	MIL品番
PT00A	なし	PT00E(SR)	MS3110F
PT01A	なし	PT01E(SR)	MS3111F
PT02A	なし	PT06E(SR)	MS3116F
PT06A	なし	PT07E(SR)	MS3114F
PT07A	なし	PT00P	MS3110P
PT00C	なし	PT01P	MS3111P
PT02C	なし	PT02P	なし
PT07C	なし	PT06P	MS3116P
PTB	MS3119参考	PT07P	MS3114P
		PT00W	なし
PT00E	MS3110E	PT01W	なし
PT01E	MS3111E	PT06W	なし
PT02E	MS3112E	PT02H	なし
PT06E	MS3116E	PT07H	MS3114H
PT07E	MS3114E	PTIH	MS3113H
PT08E	なし		

# MIL-DTL-26482シリーズ I (圧着タイプ)

## アンフェノール品番による注文方法

(例)

<u>PT</u>	<u>00</u>	<u>SE</u>	<u>-</u>	<u>20</u>	<u>-</u>	<u>41</u>	<u>P</u>	<u>W</u>	<u>(SR)</u>
1	2	3		4	5	6	7	8	

### 1. コネクタタイプ

- PT 標準OD色カドミウムめっき、3点バヨネット  
ト嵌合コネクタ
- SP 陽極酸化処理、レセプタクルはバックパネル  
取付用ワイドフランジ付きPTタイプのコネク  
タ

### 2. シェル形状

- 00 ウォールマウントレセプタクル
- 01 ラインレセプタクル (中継プラグ)
- 02 ボックスマウントレセプタクル
- 06 ストレートプラグ
- 07 ジャムナットレセプタクル
- 08 ライトアングルプラグ

### 3. サービスクラス

- SE 耐環境型
- SP ポットイング型
- CE 耐環境型
- CP ポットイング型

### 4. シェルサイズ

シェルサイズ 8～24

### 5. インサート配列

20-41は、インサート配列を表わします。  
セクションⅧを参照ください。

### 6. コンタクトタイプ (圧着コンタクトが付属します。)

P: ピンコンタクト / S: ソケットコンタクト

### 7. キー位置

ノーマル、W、X、Y、Z ポジション  
ノーマルポジションは指示不要

### 8. (SR) ストレインリリーフ クランプ

RoHS 対応には、以下の表面処理などがあります。

- (023) 無電解ニッケルめっき
- (025) 黒色亜鉛コバルトめっき
- (424) 無電解ニッケルめっき、ストレインリリーフ付
- (470) 亜鉛コバルトめっき、ストレインリリーフ付

## MIL 品番による注文方法

(例)

<u>MS</u>	<u>312</u>	<u>0</u>	<u>E</u>	<u>20</u>	<u>-</u>	<u>41</u>	<u>P</u>	<u>W</u>
1	2	3	4	5	6	7	8	

### 1. MS MIL 規格

### 2. コネクタタイプ

312 MIL-DTL-26482 適合 圧着コネクタ

### 3. シェル形状

- 0 ウォールマウントレセプタクル
- 1 ラインレセプタクル (中継プラグ)
- 2 ボックスマウントレセプタクル
- 4 ジャムナットレセプタクル
- 6 ストレートプラグ
- 7 二重取付穴付きボックスマウントレセプタクル
- 8 二重取付穴付きウォールマウントレセプタクル

### 4. サービスクラス

- E 耐環境型
- F SR 付き耐環境型
- P ポットイングブーツ付きのポットイング型

### 5. シェルサイズ

シェルサイズ 8～24

### 6. インサート配列

20-41は、インサート配列を表わします。  
セクションⅧを参照ください。

### 7. コンタクトタイプ (圧着コンタクトが付属します。)

P: ピンコンタクト / S: ソケットコンタクト

### 8. キー位置

ノーマル、W、X、Y、Z ポジション  
ノーマルポジションは指示不要

アンフェノールPT品番とMIL品番との互換表			
アンフェノール品番	MIL品番	アンフェノール品番	MIL品番
PT00SE	MS3120E	PT06SE(SR)	MS3126F
PT01SE	MS3121E	MF00SE(SR)	MS3128F
PT02SE	MS3122E	PT07SE(SR)	MS3124F
PT06SE	MS3126E	PT08SE(SR)	なし
MF02SE	MS3127E	PT00SP	MS3120P
MF00SE	MS3128E	PT01SP	MS3121P
PT07SE	MS3124E	PT02SP	MS3122P
PT08SE	なし	PT06SP	MS3126P
PT00SE(SR)	MS3120F	PT07SP	MS3124P
PT01SE(SR)	MS3121F		

## 主要MIL規格コネクタ — MIL-DTL-26482

### • MIL-DTL-26482 シリーズII (MS/MBタイプ)

#### 特長

- **MIL品を1個から国内生産しております。(防衛省認定)**
  - MIL-DTL-26482シリーズII規格適合
  - MIL-DTL-26482シリーズIを凌ぐ高性能  
より高温での使用に対応  
(MS/MB: +175/200°C vs. MS/PT: +125°C)  
コネクタ背面のグロメットにより高気密性を保持  
その他電気特性は、MS/PTと同じ
  - 圧着型 (リアリリース式、コンタクトが付属)
  - 3点バヨネット方式によるクイック嵌合離脱
  - 嵌合時IP67の防水性
  - 5つのキー位置設定による誤嵌合防止
  - MIL-C-39029適合金めっきコンタクトを使用
  - インターフェイシャルシールが防滴性を強化
  - 最大61芯、34パターンの豊富なインサート配列
  - クローズドエントリー構造の採用により安全でスムーズな嵌合
  - 産業用、防衛用の両方のアプリケーションに豊富な実績
- 各製品の詳細は、下記カタログを参照下さい。  
MIL-DTL-26482シリーズII (MS/MB) 12-071  
和文カタログ PT/MB-J  
いずれも、弊社ホームページからダウンロードできます。

#### サービスレーティング

サービス レーティング	推奨使用電圧 (海面位) AC (RMS)	試験電圧			
		海面位	約15,000m	約21,000m	約33,000m
I	600 V	1,500 V	500 V	375 V	200 V
II	1,000 V	2,300 V	750 V	500 V	200 V

#### 電気特性

項目	要求条件
使用温度	-65°C ~ +200°C
気密性	MIL-DTL-26482に適合
耐久性	500回の嵌合保証
防水性	IP67
耐衝撃性	3軸方向に3ミリ秒間、300gの正弦半波の衝撃を加えても、物理的損傷又は1マイクロ秒以上の電気的中断がないこと。
耐振動性	41.7Gピークレベルで、50 ~ 2,000 Hzの不規則振動を16時間加え、物理的損傷又は1マイクロ秒以上の電気的中断がないこと。

#### サービスクラス別表面処理

MIL品番	MB品番	シェル材料及び表面処理
L	R	アルミニウムシェル、無電解ニッケルめっき、耐液体処理
A	A	アルミニウムシェル、黒色陽酸化・耐液体処理
—	G	ステンレススチールシェル、不動態化・耐液体処理
W	W	アルミニウムシェル、OD色カドミウムめっき、耐腐食・耐液体処理



## MIL-DTL-26482シリーズⅡ（圧着タイプ）

### アンフェノール品番による注文方法

(例)

<u>MB1</u>	<u>0</u>	<u>W</u>	<u>18</u>	<u>-</u>	<u>32</u>	<u>P</u>	<u>W</u>	<u>( )</u>
1	2	3	4	5	6	7	8	

#### 1. コネクタタイプ

MB1 バヨネット嵌合コネクタ

#### 2. シェル形状

0 フランジ付きウォールマウントレセプタクル  
1 ワイドフランジ付きウォールマウントレセプタクル  
3 ラインレセプタクル（中継プラグ）  
4 ジャムナットレセプタクル  
6 ストレートプラグ  
8 RFIグラウンディングフィンガー付きストレートプラグ

#### 3. サービスクラス

A アルミニウムシェル、黒色陽極酸化処理、非導電、防水型、200℃の耐熱性  
R アルミニウムシェル、無電解ニッケルめっき、防水型、200℃の耐熱性  
G 不動態化ステンレススチールシェル、防水型、200℃の耐熱性  
W アルミニウムシェル、OD色カドミウムめっき、耐腐食・防水型、175℃の耐熱性

#### 4. シェルサイズ

シェルサイズ 8～24

#### 5. インサート配列

18-32は、インサート配列を表わします。  
セクションⅧを参照ください。

#### 6. コンタクトタイプ（圧着コンタクトが付属します。）

P ピンコンタクト  
S ソケットコンタクト

#### 7. キー位置

ノーマル、W、X、Y、Z ポジション  
ノーマルポジションは指示不要

#### 8. 特殊仕様

ストレインリリーフには以下のオプションがあります。  
(189) M85049/31 E-ナットタイプ  
(190) M85049/52 ストレートストレインリリーフ  
(191) M85049/51 ライトアングルストレインリリーフ

### MIL 品番による注文方法

(例)

<u>MS</u>	<u>347</u>	<u>0</u>	<u>W</u>	<u>18</u>	<u>-</u>	<u>32</u>	<u>P</u>	<u>W</u>
1	2	3	4	5	6	7	8	

#### 1. MS MIL規格

#### 2. コネクタタイプ

347 MIL-DTL-26482 シリーズⅡ  
圧着型コネクタ — リアリリースタイプ

#### 3. シェル形状

0 フランジ付きウォールマウントレセプタクル  
1 ラインレセプタクル（中継プラグ）  
2 ワイドフランジ付きウォールマウントレセプタクル  
4 ジャムナットレセプタクル  
5 RFIグラウンディングフィンガー付きストレートプラグ  
6 ストレートプラグ

#### 4. サービスクラス

A アルミニウムシェル、黒色陽極酸化処理、非導電、防水型、200℃の耐熱性  
L アルミニウムシェル、無電解ニッケルめっき、防水型、200℃の耐熱性  
W アルミニウムシェル、OD色カドミウムめっき、耐腐食・防水型、175℃の耐熱性

#### 5. シェルサイズ

シェルサイズ 8～24

#### 6. インサート配列

18-32は、インサート配列を表わします。  
セクションⅧを参照ください。

#### 7. コンタクトタイプ（圧着コンタクトが付属します。）

P ピンコンタクト  
S ソケットコンタクト

#### 8. キー位置

ノーマル、W、X、Y、Z ポジション  
ノーマルポジションは指示不要。

## 主要MIL規格コネクタ — MIL-DTL-26482 アクセサリ

### MIL-DTL-26482 シリーズ I & II 用キャップ及びガスケット

#### • メタルキャップ

適合 シェルサイズ	アンフェノール品番による注文方法		MIL 品番による注文方法	
	プラグ用	レセプタクル用	プラグ用	レセプタクル用
	ボールチェーン仕様		サッシュチェーン仕様	
8	10-101957-83	10-101960-83	MS3180-8 ( )	MS3181-8 ( )
10	10-101957-103	10-101960-103	MS3180-10 ( )	MS3181-10 ( )
12	10-101957-123	10-101960-123	MS3180-12 ( )	MS3181-12 ( )
14	10-101957-143	10-101960-143	MS3180-14 ( )	MS3181-14 ( )
16	10-101957-163	10-101960-163	MS3180-16 ( )	MS3181-16 ( )
18	10-101957-183	10-101960-183	MS3180-18 ( )	MS3181-18 ( )
20	10-101957-203	10-101960-203	MS3180-20 ( )	MS3181-20 ( )
22	10-101957-223	10-101960-223	MS3180-22 ( )	MS3181-22 ( )
24	10-101957-243	10-101960-243	MS3180-24 ( )	MS3181-24 ( )

注) MIL 品番の ( ) には表面処理を指定してください。

C: OD色カドミウムめっき

CA: 非導電陽極酸化処理

CAL: 非導電陽極酸化処理、5インチロングサッシュチェーン

#### • プラスチックキャップとガスケット

適合 シェルサイズ	プラスチックキャップ		フランジ ガスケット	EMI ガスケット
	プラグ用	レセプタクル用		
8	10-70506-12	10-70506-10	10-101949-8	10-919553-081
10	10-70500-12	10-70506-12	10-101949-10	10-919553-101
12	10-70506-16	10-70506-14	10-101949-12	10-919553-121
14	10-70506-18	10-70506-16	10-101949-14	10-919553-141
16	10-70506-20	10-70506-18	10-101949-16	10-919553-161
18	10-70506-22	10-70506-20	10-101949-18	10-919553-181
20	10-70506-24	10-70506-22	10-101949-20	10-919553-201
22	10-70524-1	10-70506-24	10-101949-22	10-919553-221
24	10-70506-28	10-70524-1	10-101949-24	10-919553-241



プラグ用



レセプタクル用



ガスケット

プラスチックキャップ

### MIL-DTL-26482 シリーズ II 用ケーブルクランプ

#### ストレートタイプ

M85049/52 -1 10 W  
MS3417 - 10 A

MIL規格 シェルサイズ 表面処理

#### ライトアングルタイプ

M85049/51 -1 10 W  
MS3418 - 10 A

MIL規格 シェルサイズ 表面処理

※MS341Xは、M85049に代替されています。

MS341X	M85049	表面処理
A	W	OD色、ニッケル下地カドミウムめっき
C	—	OD色、カドミウムめっき
N	N	無電解ニッケルめっき
G	A	黒色陽極酸化処理

### MIL-DTL-26482 シリーズ I 用工具

コンタクトサイズ	圧着工具	ポジショナー	コンタクト挿入工具 (メタル製)	
			MIL 品番	MIL 品番
20	M22520/1-01	M22520/1-02	M81969/17-03	M81969/19-07
16			M81969/17-04	M81969/19-08
12			M81969/17-05	M81969/19-09

### MIL-DTL-26482 シリーズ II 用工具

コンタクトサイズ	圧着工具	ポジショナー	コンタクト挿入引抜工具 (プラスチック製)		色
			MIL 品番	アンフェノール品番	
20*	M22520/1-01	M22520/1-02	M81969/14-11	10-538988-021	赤/白
16			M81969/14-03	10-538988-016	青/白
12			M81969/14-04	10-538988-012	黄/白

\*: 20コンタクトはM22520/2-01と/2-02の組み合わせも使用できます。

# セクションIV

## 主要MIL規格コネクタ — MIL-DTL-38999/MIL-C-27599

- MIL-DTL-38999適合、小型高密度タイプ
- MIL-C-27599適合

### 小型高密度コネクタ — JT、LJT、Tri-Start

- 航空宇宙用途にもっとも適した高性能コネクタ
  - 殆どの防衛プログラムで採用実績のある高信頼性
  - MIL-DTL-38999タイプは、リアリリースタイプの圧着コネクタ
  - MIL-DTL-38999のシリーズIとIIは、嵌合しません。
  - MIL-C-27599タイプは、モールド成型半田コネクタ
  - MIL-C-27599のシリーズIとIIも、嵌合しません。
  - MIL-DTL-38999とMIL-C-27599のシリーズIとIIは、それぞれのシリーズ同士で嵌合します。
  - 製品の詳細につきましては、下記のカatalogを参照下さい
    - MIL-DTL-38999およびMIL-C-27599の 12-090  
シリーズI & II、小型高密度丸型コネクタ
    - MIL-DTL-38999シリーズIII、Tri-Start 12-092J  
小型高密度丸型コネクタ (和文)
- いずれも、弊社ホームページからダウンロードできます。

### MIL-C-27599タイプ

#### シリーズI (LJT-半田タイプ)

- 100%スクープブルーフ構造
- モールド成型半田コネクタ
- PCB、ワイヤーラップコネクタもオプションであり。
- 高密度コンタクト配列 (128芯まで)
- プラグシェルにはグラウンディングフィンガーを標準装備
- MIL-DTL-38999シリーズIと嵌合可能
- 3点バヨネット嵌合式
- マスターガイドキーの位置変更による誤嵌合防止

#### シリーズII (JT-半田タイプ)

- 低背、軽量、非スクープブルーフ構造
- モールド成型半田コネクタ
- PCB、ワイヤーラップコネクタもオプションであり。
- 高密度コンタクト配列 (128芯まで)
- プラグシェルにはグラウンディングフィンガーをオプション装備
- MIL-DTL-38999シリーズIIと嵌合可能
- 3点バヨネット嵌合式
- マスターガイドキーの位置変更による誤嵌合防止

### MIL-DTL-38999シリーズI (LJT-R)

- **MIL品を1個から国内生産しております。(防衛省認定)**
- 高密度コンタクト配列 (128芯まで)
- 100%スクープブルーフ構造
- 圧着コネクタ付属
- 3点バヨネット嵌合式
- コンタクトサイズ12~22D。また、サイズ16、12、8のCoaxおよびサイズ8のTwinax、光ファイバも使用可能。
- PCB、ワイヤーラップコネクタもオプションであり。
- 耐腐食性表面処理も可能 (塩水噴霧500時間クリア)
- ハーメチック、フィルター、サーモカップルタイプあり
- マスターガイドキーの位置変更による誤嵌合防止
- プラグシェルにはグラウンディングフィンガーを標準装備
- 瞬間離脱可能なランヤードリリース式プラグもあり。(詳細については、Catalog 12-092を参照ください。)



LJT-R

### MIL-DTL-38999シリーズII (JT-R)

- **MIL品を1個から国内生産しております。(防衛省認定)**
- 高密度コンタクト配列 (128芯まで)
- 低背、軽量、非スクープブルーフ構造
- 圧着コネクタ付属
- 3点バヨネット嵌合式
- コンタクトサイズ12~22D。また、サイズ16、12のCoaxも使用可能。
- マスターガイドキーの位置変更による誤嵌合防止
- PCB、ワイヤーラップコネクタもオプションであり。
- 耐腐食性表面処理も可能 (塩水噴霧500時間クリア)
- ハーメチック、フィルター、サーモカップルタイプあり
- プラグシエルのグラウンディングフィンガーはオプション
- 高グロメットシール性能
- 瞬間離脱可能なランヤードリリース式プラグもあり。

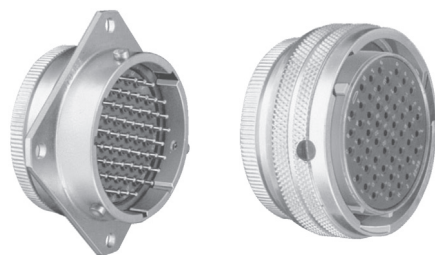

JT-R

# MIL-DTL-38999 シリーズ I、II (LJT/JT)

## 仕様

### コンタクト定格

(mm)

コンタクト サイズ	試験電流		最大電圧 降下 (mV) 圧着*	最大電圧降下 (mV)	
	半田・圧着	ハーメチック		半田*	ハーメチック*
22M	3	2	45	20	60
22D	5	3	73		85
22	5	3	73	20	85
20	7.5	5	55	20	60
16	13	10	49	20	85
12	23	17	42	20	85
10 Power	33	N/A	33	N/A	N/A

コンタクト サイズ	クリンプウェル寸法		ソルダーカップ寸法	
	直径	深さ	直径	深さ
22M	0.71 ±0.03	3.58	0.74 <sup>+0.10</sup> <sub>-0.00</sub>	2.39
22D	0.88 ±0.03	3.58	0.86 <sup>+0.10</sup> <sub>-0.00</sub>	2.39
22	0.93 ±0.03	3.58	0.91 <sup>+0.10</sup> <sub>-0.00</sub>	2.39
20	1.19 ±0.03	5.31	1.12 <sup>+0.10</sup> <sub>-0.10</sub>	3.18
16	1.70 ±0.03	5.31	1.98 <sup>+0.00</sup> <sub>-0.10</sub>	3.58
12	2.54 ±0.05	5.31	2.95 <sup>+0.10</sup> <sub>-0.05</sub>	3.58
10 Power	3.48 ±0.05	9.02	N/A	N/A

\*: 銀めっきワイヤーを使用

### サービスレーティング\*\*

サービス レーティング	推奨使用電圧 (海面位)		試験電圧 (海面位)	試験電圧 約 15,000m	試験電圧 約 21,000m	試験電圧 約 33,000m
	AC (RMS)	DC				
M	400	500	1300 VRMS	550 VRMS	350 VRMS	200 VRMS
N	300	450	1000 VRMS	400 VRMS	260 VRMS	200 VRMS
I	600	850	1800 VRMS	600 VRMS	400 VRMS	200 VRMS
II	900	1250	2300 VRMS	800 VRMS	500 VRMS	200 VRMS

\*\*：電気的安全性はあくまで個々の回路のピーク電圧、スイッチングサージ、過渡電流などについて熟知した設計者が確認願います。

### 表面処理データ

非ハーメチック アルミニウムシェル				
表面処理	接尾番号		下記JTタイプの 標準表面処理	下記LJTタイプの 標準表面処理
	MIL No.	アンフェノール No.		
カドミウムめっき、ニッケル下地	MS (A)	—	JT/JTG/JTL/JTP	LJT/LJTP
陽極酸化処理 (アルマイト)	MS (C)	(005)	JTS/JTPS/JTLS	LJTSP/LJTS
クロメート処理 (イリダイト14-2)		(011)	JTN/JTPN/JTLN	LJTNP/LJTNP
OD色カドミウムめっき、ニッケル下地	MS (B)	(014)		
無電解ニッケルめっき	MS (F)	(023)		

ハーメチック コネクタ				
材料/表面処理	接尾番号		下記JTタイプの 標準表面処理	下記LJTタイプの 標準表面処理
	MIL No.	アンフェノール No.		
カーボンスチールシェル 錫めっきのシェルとコンタクト			JT( )H/JT( )Y JTL( )H/JTL( )Y	LJT( )Y/LJT( )H
カーボンスチールシェル 錫めっきシェルと金めっきコンタクト	MS (D)			
ステンレススチールシェル 金めっきコンタクト	MS (E)	(162)	JTS( )Y JTLS( )Y	LJTS( )Y

# MIL-DTL-38999 シリーズ I、II (LJT/JT)

## アンフェノール品番による注文方法

(例)

<b>JT</b>	<b>00</b>	<b>RE</b>	-	<b>22</b>	-	<b>2</b>	<b>P</b>	<b>A</b>	<b>( )</b>
1	2	3		4		5	6	7	8/9

### 1. コネクタタイプ

JT	JT (Junior Tri-Lock: 3点バヨネット嵌合) コネクタ
LJT	ロングJTコネクタ
LJTS	JTS 耐高温コネクタ
LJTN	JTN 耐薬品および耐油性のコネクタ
JTL	小型取付径JTコネクタ
JTLN	小型取付径JTコネクタ — 耐薬品
JTLS	小型取付径JTコネクタ — 耐高温
LJTPQ	JTPQ バックパネル取付ウォールマウントレセプタクル
LJTP	JTP バックパネル取付ボックスマウントレセプタクル
LJTPN	JTPN バックパネル取付 — 耐薬品
LJTPS	JTPS バックパネル取付 — 耐高温
JTG*	JTG* グラウンディングフィンガー付きプラグ
JTNG*	JTNG* グラウンディングフィンガー付きプラグ — 耐薬品

\*: グラウンディングフィンガーはLJTプラグに標準装備

### 2. シェル形状

00	ウォールマウントレセプタクル
01	ライン/ケーブル中継レセプタクル
02	ボックスマウントレセプタクル
06	ストレートプラグ
07	ジャムナットレセプタクル
08	ライトアングルプラグ
I	半田取付型レセプタクル — ハーメチック

### 3. サービスクラス (半田タイプ)

P	ポッティング型 ポッティングブーツ付き <sup>†</sup> で、シェルはポッティングブーツを保持するよう設計されている。
A	標準仕様 (JTシリーズのみ)
A (SR)	標準仕様、SR付き <sup>†</sup>
C	気密型
C (SR)	要気密性アプリケーション用、SR付き <sup>†</sup>
H	ハーメチックタイプ 熔融圧縮ガラスシールインサートによるハーメチックシール 空気漏れ量: $1 \times 10^{-7} \text{ cm}^3/\text{sec}$ 以下 @15 psi
Y	インターフェイスシールハーメチック
T	MS27599A適合タイプ 標準仕様、レセプタクルのみ気密型 (LJTシリーズのみ)

### 3. サービスクラス (圧着タイプ)

RP	ポッティング圧着型 — スペーサーグロメットとポッティングブーツ付き <sup>†</sup>
RE	耐環境型、グロメットと圧縮ナット付き <sup>†</sup> (JTシリーズのみ) SRとナットが一体型になったRE (SR) もあり。
RT	耐環境型 — リアアクセサリなし。シェル後方の鋸歯状ねじ構造

<sup>†</sup>: ボックスマウントタイプには付きません。  
サービスクラスの詳細については、弊社までお問い合わせください。

### 4. シェルサイズ

JT	シェルサイズ 8 ~ 24
LJT	シェルサイズ 9 ~ 25

### 5. インサート配列

22-2は、インサート配列を表わします。  
セクションVIIを参照ください。

### 6. コンタクトタイプ (圧着コンタクトが付属します。)

P: ピンコンタクト / S: ソケットコンタクト

### 7. キー位置

ノーマル、A、B、C、D ポジション  
ノーマルポジションは指示不要

### 8. SR ストレインリリーフ クランプ

A、C、REクラスのコンネクタにのみ取付可能

### 9. 表面処理

表面処理	MIL 接尾番号	接尾番号	処理+SR付接尾番号
カドミウムめっき (ニッケル下地)	A		(SR)
OD色カドミウムめっき (ニッケル下地)	B	(014)	(386)
無電解ニッケルめっき	F	(023)	(424)
陽極酸化処理 (アルマイト)	C	(005)	(300)
クロメート処理 (イリダイト14-2)		(011)	(344)
スペースグレード (アウトガス仕様)		(453)	

### MIL 品番による注文方法

(例)

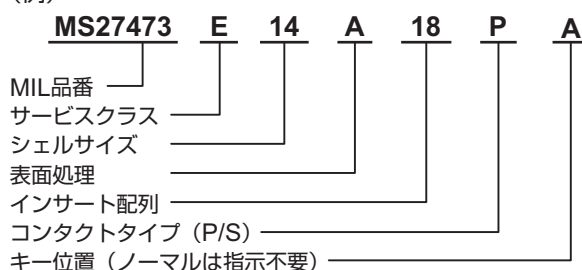

### ミリタリーサービスクラス

E	耐環境型、REと同じ
T	耐環境型、RTと同じ
Y	ハーメチックシールタイプ、Yと同じ
P	ポッティング型、RPと同じ

MIL品番については、21ページ以降を参照ください。  
表面処理の詳細は次ページを参照ください。

# MIL-DTL-38999 シリーズⅢ (Tri-Start)

## MIL-DTL-38999 シリーズⅢ (TV)

- ・ **MIL 品を1個から国内生産しております。(防衛省認定)**
- ・ 100%スクープブルーフ構造
- ・ 高密度コンタクト配列 (128芯まで)
- ・ 圧着コンタクト付属
- ・ セルフロック構造の3条ねじ式クイック嵌合離脱
- ・ コンタクトサイズ12～22D。また、サイズ8、12、16のCoaxとサイズ8のTwinaxも使用可能。
- ・ 軽量、耐腐食性強化のコンボジットタイプあり
- ・ 1500回嵌合保証の長寿命コンタクトもオプションであり
- ・ PCB、ワイヤーラップ、Coax、Triax、Twinax、Quadrax、光ファイバなど豊富なコンタクトオプション。
- ・ オプションとして、ハーメチック、フィルター、サーモカップルタイプもあります。
- ・ 耐腐食性 — 500時間の塩水噴霧に耐えるステンレススチールシェルとアルミニウムニッケル下地カドミウムめっきシェル
- ・ 防湿・防滴性 — 性能を向上させたインターフェイスルシールがコンタクトの電解腐食を防止
- ・ EMIシールド — メタルシェル同士の直接接触による嵌合により、TVコネクタは優れたEMIシールド特性を発揮
- ・ 耐振動・衝撃性 — 200℃までの高温・振動・衝撃に耐える高耐振動衝撃性
- ・ ファイアウォールタイプ (耐火型) — ステンレススチールシェル クラスK
- ・ マスターガイドキーの位置変更による誤嵌合防止
- ・ グラウンディングフィンガーは、プラグシェルに標準装備
- ・ 高グロメットシール性能
- ・ 最新鋭戦闘機、民間航空機で多数使用の高信頼性
- ・ フェイルセーフランヤードリリースプラグもあります。
- ・ 製品の詳細については、カタログ12-092Jを参照ください。

弊社ホームページからダウンロードできます。



### コンタクト定格

コンタクトサイズ	試験電流		最大電圧降下 (mV)*	
	圧着	ハーメチック	圧着**	ハーメチック**
22D	5	3	73	85
20	7.5	5	55	60
16	13	10	49	85
12	23	17	42	85
10 (Power)	33	N/A	33	N/A

\*: 嵌合したコンタクトの端から端で抵抗値を測定

\*\* : 銀めっきワイヤーを使用

(mm)

コンタクトサイズ	クリンプウェル寸法		ソルダーカップ寸法	
	直径	深さ	直径	深さ
22D	0.88 ±0.03	3.58	0.91 <sup>+0.10</sup> <sub>-0.00</sub>	2.39
20	1.19 ±0.03	5.31	1.12 <sup>+0.10</sup> <sub>-0.00</sub>	3.18
16	1.70 ±0.03	5.31	1.98 <sup>+0.10</sup> <sub>-0.05</sub>	3.58
12	2.54 ±0.05	5.31	2.95 <sup>+0.10</sup> <sub>-0.05</sub>	3.58
10 (Power)	3.48 ±0.05	9.02	N/A	N/A

### 表面処理データ

非ハーメチック シェル		
表面処理	サービスクラス	
	MILNo.	アンフェノールNo.
陽極酸化処理 (非導電)	C	RX***
無電解ニッケルめっき	F	RF
OD色カドミウムめっき、ニッケル下地	W	RW
ステンレススチール、ニッケルめっき	S	RS
ステンレススチール	K	RK
コンボジット、OD色カドミウムめっき	J	RW
コンボジット、無電解ニッケルめっき	M	RF
Durmalonめっき (カドミウム代替 Ni-PTFEめっき。メタル・コンボジットシェルの両方に対応)	T	DT
ハーメチック コネクタ		
材料/表面処理	接尾番号	
	MILNo.	アンフェノールNo.
ステンレススチール	Y	Y
ステンレススチール、ニッケルめっき	N	YN

\*\*\*: 品番に接尾番号 (005) を付けてください。

### サービスレーティング\*\*

サービスレーティング	推奨使用電圧 (海面位)		試験電圧 (海面位)	試験電圧 約15,000m	試験電圧 約21,000m	試験電圧 約33,000m
	AC (RMS)	DC				
M	400	500	1300 VRMS	550 VRMS	350 VRMS	200 VRMS
N	300	450	1000 VRMS	400 VRMS	260 VRMS	200 VRMS
I	600	850	1800 VRMS	600 VRMS	400 VRMS	200 VRMS
II	900	1,250	2300 VRMS	800 VRMS	500 VRMS	200 VRMS

\*\* : 電氣的安全性はあくまで個々の回路のピーク電圧、スイッチングサージ、過渡電流などについて熟知した設計者が確認願います。

## MIL-DTL-38999 シリーズⅢ (Tri-Start)

### アンフェノール品番による注文方法

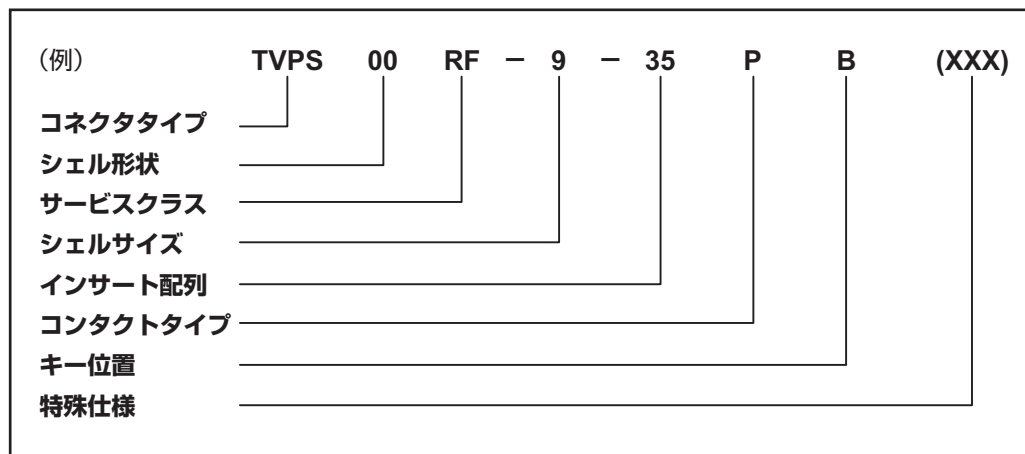

#### コネクタタイプ

TV Tri-Startシリーズコネクタ  
 TVP バックパネル取付レセプタクル  
 TVS 200℃耐熱タイプ  
 TVPS バックパネル取付、200℃耐熱レセプタクル  
 コンポジット Tri-Start (CTV) コネクタやその他のタイプについては、カタログ 12-092-J を参照ください。

#### シェル形状

00 ウォールマウントレセプタクル  
 01 ライン/ケーブル中継レセプタクル  
 02 ボックスマウントレセプタクル  
 06 ストレートプラグ  
 26 CLUTCH-LOK 高耐振動ストレートプラグ (サービスクラス RK、RS のみ)  
 07 ジャムナットレセプタクル  
 09 フランジ付きプラグ  
 I 半田取付レセプタクル、ハーメチックタイプのみ  
 HI 溶接取付レセプタクル、ハーメチックタイプのみ

#### サービスクラス

RX RXを指定する場合は、特殊仕様の欄で表面処理をご指定ください。  
 例) アルミニウム、陽極酸化処理は (005)  
 RF アルミニウム、無電解ニッケルめっき、-65dB (@10GHz) の EMI シールド性能、塩水噴霧 48 時間クリアの耐腐食性、200℃の耐熱性  
 RGF グラウンドプレーンコネクタ、その他 RF と同じ  
 RK 耐腐食ステンレススチール、ファイアウォールタイプ、塩水噴霧 500 時間クリアの耐腐食性、-45dB (@10GHz) の EMI シールド性能、200℃の耐熱性  
 RW アルミニウム、OD 色カドミウムめっき、塩水噴霧 500 時間クリアの耐腐食性、-50dB (@10GHz) の EMI シールド性能、175℃の耐熱性  
 RGW グラウンドプレーンコネクタ、その他 RW と同じ

Y ハーメチックシールドタイプ、不動態化処理ステンレススチール、200℃の耐熱性  
 RS (非ハーメチックコネクタ)、ステンレススチール、ニッケルめっき、-65dB (@10GHz) の EMI 性能、200℃の耐熱性  
 YN (ハーメチックコネクタ)、ステンレススチール、ニッケルめっき、200℃の耐熱性  
 DT Durmalonめっき(カドミウム代替 Ni-PTFEめっき)、-50dB (@10GHz) の EMI シールド性能、175℃の耐熱性

#### シェルサイズ

MIL-DTL-38999、サイズ 9 ~ 25

A	B	C	D	E	F	G	H	J	MIL シェルサイズ
9	11	13	15	17	19	21	23	25	アンフェノール シェルサイズ

#### インサート配列

セクションⅧを参照ください。

#### コンタクトタイプ (圧着コンタクトが付属します。)

P ピンコンタクト  
 S ソケットコンタクト

#### キー位置

N、A、B、C、D、E  
 (ノーマルポジションの "N" は不要)  
 キー位置については、カタログ 12-092 を参照ください。

#### 特殊仕様

(100) アイレット結線 (ハーメチック)  
 (005) 陽極酸化処理  
 (PCB) 標準 PCB コンタクト  
 (J260) ナットプレート付き  
 (NAP) 標準 PCB コンタクト、ナットプレート付き  
 (J575) 収縮ブーツ対応 EMI アダプタ付き  
 (453) スペースグレード (アウトガス仕様)

# MIL-DTL-38999 シリーズⅢ (Tri-Start)

## MIL 品番による注文方法

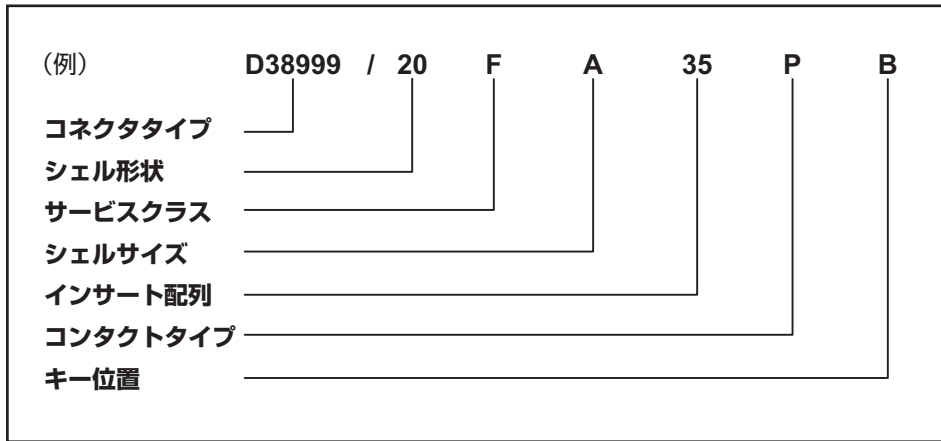

### コネクタタイプ

D38999 MIL-DTL-38999シリーズⅢコネクタ  
 MTV MIL規格D38999/26 CLUTCH-LOK高耐振動  
 ストレートプラグ (サービスクラスはRK、RS  
 のみ)

### シェル形状

20 ウォールマウントレセプタクル  
 21 ボックスマウントレセプタクル、ハーメチック  
 23 ジャムナットレセプタクル、ハーメチック  
 24 ジャムナットレセプタクル  
 25 半田取付レセプタクル — ハーメチック  
 26 ストレートプラグ  
 27 溶接取付レセプタクル、ハーメチック  
 29 ランヤードリリースプラグ (ピンコンタクト)\*  
 30 ランヤードリリースプラグ(ソケットコンタクト)\*  
 31 ランヤードリリースプラグ  
 (MIL-STD-1760 ピンコンタクト)\*

\*: アンフェノールのランヤードリリースコネク  
 タの詳細については、カタログ12-092を参  
 照ください。

### サービスクラス

C アルミニウム、非導電陽極酸化処理、塩水噴霧  
 500時間クリアの耐腐食性、200℃の耐熱性、  
 耐環境型  
 F アルミニウム、無電解ニッケルめっき、-65dB  
 (@10GHz) のEMIシールド性能、塩水噴霧  
 48時間クリアの耐腐食性、200℃の耐熱性 (導  
 電性、耐環境型)  
 G スペースグレード、無電解ニッケルめっき  
 K 耐腐食ステンレススチール、ファイアウォー  
 ルタイプ、塩水噴霧500時間クリアの耐腐食  
 性、-45dB (@10GHz) のEMIシールド性能、  
 200℃の耐熱性  
 L 耐腐食スチール、電着ニッケル、塩水噴霧48時  
 間クリアの耐腐食性、200℃の耐熱性  
 W アルミニウム、OD色カドミウムめっき、塩  
 水噴霧500時間クリアの耐腐食性、-50dB  
 (@10GHz) のEMIシールド性能、175℃の耐  
 熱性

Y ハーメチックシールドタイプ、不動態化処理ステン  
 レススチール、200℃の耐熱性  
 S (非ハーメチックコネクタ)、ステンレススチール、  
 ニッケルめっき、-65dB (@10GHz) のEMI性  
 能、塩水噴霧48時間クリアの耐腐食性、200℃  
 の耐熱性  
 N (ハーメチックコネクタ)、ステンレススチール、  
 ニッケルめっき、200℃の耐熱性  
 J コンポジット、OD色カドミウムめっき (175℃)、  
 塩水噴霧2000時間クリア、シェル形状は20、  
 24、26のみ  
 M コンポジット、無電解ニッケルめっき (200℃)、  
 塩水噴霧2000時間クリア、シェル形状は20、  
 24、26のみ  
 T Durmalonめっき(カドミウム代替Ni-PTFEめっ  
 き)、-50dB (@10GHz) のEMIシールド性能、  
 175℃の耐熱性

### シェルサイズ

MIL-DTL-38999、サイズ 9 ~ 25

A	B	C	D	E	F	G	H	J	MILシェルサイズ
9	11	13	15	17	19	21	23	25	アンフェノール シェルサイズ

### インサート配列

セクションⅧを参照ください。

### コンタクトタイプ (圧着コンタクトが付属します。)

H ピンコンタクト 1500回の嵌合保証  
 J ソケットコンタクト 1500回の嵌合保証  
 P ピンコンタクト 500回の嵌合保証  
 S ソケットコンタクト 500回の嵌合保証

### キー位置

N、A、B、C、D、E  
 (ノーマルポジションの“N”は要)  
 キー位置については、カタログ12-092を参照ください。

## 主要MIL規格コネクタ — MIL-DTL-38999アクセサリ

### ケーブルクランプ (ストレートタイプ)

- MIL-DTL-38999 シリーズ I (LJT)、II (JT) 用
- MIL-DTL-38999 シリーズ III (Tri-Start)

	アンフェノール品番	MIL品番
表面処理	10-405982-XXX	MS27506XXX-2
陽極酸化処理	-XX5	CXX-2
ニッケル下地カドミウムめっき	-XX7	AXX-2
OD色、ニッケル下地カドミウムめっき	-XX9	BXX-2
無電解ニッケルめっき	-XXG	FXX-2

XXには、シェルサイズが入ります。

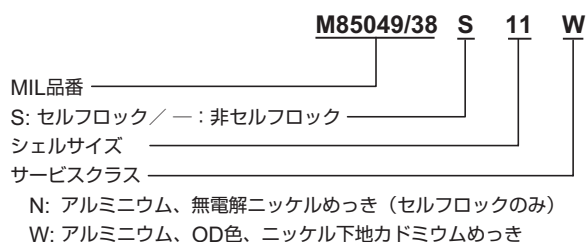

### EMI ガスケット

- MIL-DTL-38999 シリーズ I、II、III 用

MIL-DTL-38999 シリーズ別 適合シェルサイズ		アンフェノール品番
II	I & III	
8		10-919553-081
10	9	10-919553-101
12	11	10-919553-121
14	13	10-919553-141
16	15	10-919553-161
18	17	10-919553-181
20	19	10-919553-201
22	21	10-919553-221
24	23	10-919553-241
	25	10-919553-261

#### 特長

- シリコンゴムに銀系導電材配合の高品質導電性ゴム使用
- 柔軟かつ軽量の耐環境性を有したEMI/RFIガスケット

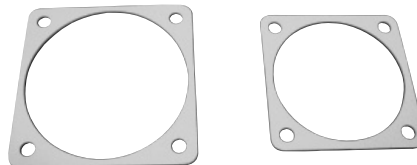

### キャップ

- MIL-DTL-38999 シリーズ I (LJT)

#### プラグ用メタルキャップ

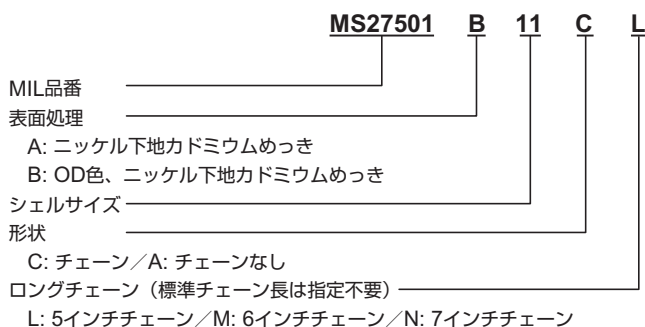

#### レセプタクル用メタルキャップ

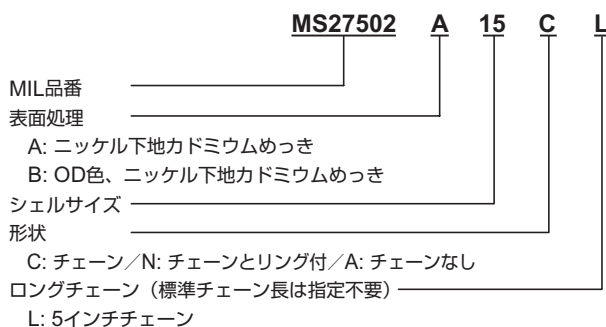

- MIL-DTL-38999 シリーズ II (JT)

#### プラグ用メタルキャップ

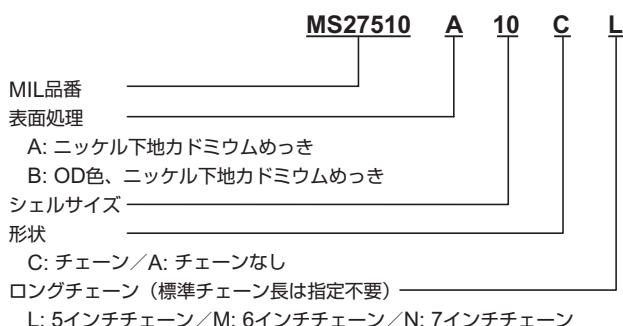

#### レセプタクル用メタルキャップ

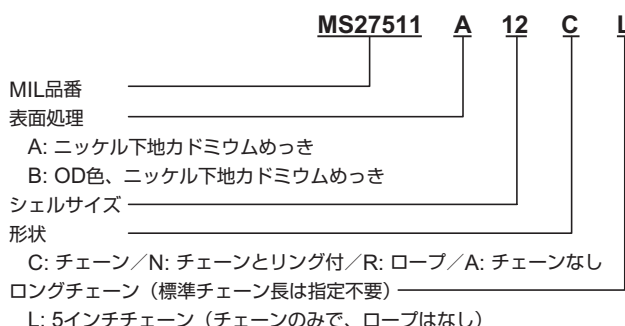

# 主要MIL規格コネクタ — MIL-DTL-38999 アクセサリ

## キャップ

### ・ MIL-DTL-38999 シリーズⅢ (Tri-Start)

< MIL品番による注文方法 >

シェルサイズ	MILシェル サイズコード	MSプラグ用 メタルキャップ	MSレセプタクル用 メタルキャップ
9	A	D38999/32W9X	D38999/33W9X
11	B	D38999/32W11X	D38999/33W11X
13	C	D38999/32W13X	D38999/33W13X
15	D	D38999/32W15X	D38999/33W15X
17	E	D38999/32W17X	D38999/33W17X
19	F	D38999/32W19X	D38999/33W19X
21	G	D38999/32W21X	D38999/33W21X
23	H	D38999/32W23X	D38999/33W23X
25	J	D38999/32W25X	D38999/33W25X

(注)

- ・ MIL品番は、取付紐がローブ
- ・ アンフェノール品番は、取付紐がチェーン

X : R (アイレットタイプ) / N (ワッシャータイプ)

< アンフェノール品番による注文方法 >

プラグ用メタルキャップ

10-552944- **XX** **X**  
 ↓ ↓  
 シェルサイズ 表面処理

レセプタクル用メタルキャップ

10-552943- **XX** **X**  
 ↓ ↓  
 シェルサイズ 表面処理

シェルサイズ	9, 11, 13, 15, 17, 19, 21, 23, 25	
表面処理	10-品番接尾番号	
OD色、ニッケル下地カドミウムめっき	-XX9	
無電解ニッケルめっき	-XXG	

## 工具 - MIL-DTL-38999 シリーズⅠ、Ⅱ、Ⅲ用

### 圧着工具

コンタクトサイズ/タイプ	シリーズⅠ (LJT)/シリーズⅡ (JT)		シリーズⅢ (Tri-Start)	
	圧着工具	ポジショナー	圧着工具	ポジショナー
12ピン & ソケット	M22520/1-01	M22520/1-04	M22520/1-01	M22520/1-04
16ピン & ソケット	M22520/1-01	M22520/1-04	M22520/1-01	M22520/1-04
20ピン & ソケット	M22520/7-01	M22520/7-04	M22520/7-01	M22520/7-04
	M22520/1-01	M22520/1-04	M22520/1-01	M22520/1-04
22, 22D, 22Mピン (LJT-R/JT-R)	M22520/2-01	M22520/2-10	M22520/2-01	M22520/2-10
	M22520/7-01	M22520/7-08	M22520/7-01	M22520/7-08
22, 22D, 22Mソケット (LJT-R)	M22520/2-01	M22520/2-09	—	—
	M22520/7-01	M22520/7-07	—	—
22Dソケット (JT-R)	M22520/2-01	M22520/2-07	—	—
	M22520/7-01	M22520/7-05	—	—
22Dソケット (Tri-Start)	M22520/2-01	M22520/2-06	—	—
	M22520/7-01	M22520/7-06	—	—
22Dピン (Tri-Start)	—	—	M22520/2-01	M22520/2-09
	—	—	M22520/7-01	M22520/7-07
22Dソケット (Tri-Start)	—	—	M22520/2-01	M22520/2-07
	—	—	M22520/7-01	M22520/7-05
8 Twinax センターピン & ソケット	M22520/2-01	M22520/2-37	M22520/2-01	M22520/2-37
8 Twinax 中間アウトターピン & ソケット	M22520/5-01	M22520/5-200	M22520/5-01	M22520/5-200

### 挿入工具

\* : 挿入/引抜一体型工具

コンタクトサイズ	プラスチック製工具		メタル製工具				
	MIL品番	色	アングルタイプ		ストレートタイプ		色
			MIL品番	アンフェノール品番	アンフェノール品番		
10 (Power)	M81969/14-05*	灰/白	M81969/8-11	未定	未定	未定	緑
12	M81969/14-04*	黄/白	M81969/8-09	11-8674-12	11-8794-12		黄
16	M81969/14-03*	青/白	M81969/8-07	11-8674-16	11-8794-16		青
20	M81969/14-10*	赤/橙	M81969/8-05	11-8674-20	11-8794-20		赤
22 (JT-R/LJT-R)	M81969/14-09*	茶/白	M81969/8-03	11-8674-22	11-8794-22		茶
22D, 22M (JT-R/LJT-R)	M81969/14-01*	緑/白	M81969/8-01	11-8674-24	11-8794-24		黒
22D (Tri-Start)							
8 Coax	工具の必要なし						
8 Twinax	なし		M81969/46-06		なし		赤

### 引抜工具

\* : 挿入/引抜一体型工具

コンタクトサイズ	プラスチック製工具		メタル製工具					
	MIL品番	色	未結線 コンタクト用	アングルタイプ		ストレートタイプ		色
				MIL品番	アンフェノール品番	アンフェノール品番		
10 (Power)	M81969/14-05*	(灰) / 白	未定	M81969/8-12	未定	未定	未定	緑/白
12	M81969/14-04*	(黄) / 白	11-10050-11	M81969/8-10	11-8675-12	11-8795-12		黄/白
16	M81969/14-03*	(青) / 白	11-10050-10	M81969/8-08	11-8675-16	11-8795-16		青/白
20	M81969/14-10*	(橙) / 赤	11-10050-9	M81969/8-06	11-8675-20	11-8795-20		赤/橙
22 (JT-R/LJT-R)	M81969/14-09*	(茶) / 白	11-10050-8	M81969/8-04	11-8675-22	11-8795-22		茶/白
22D, 22M (JT-R/LJT-R)	M81969/14-01*	(緑) / 白	11-10050-7	M81969/8-02	11-8675-24	11-8795-24		緑/白
22D (Tri-Start)								
8 Coax	M81969/14-12	緑	なし	なし	11-9170	DRK254-8	なし	
8 Twinax				M81969/46-12		なし		

MIL-DTL-38999シリーズ I & II (LJT-R/JT-R) — MIL品番とアンフェノール品番の互換表

シリーズ 又は アクセサリ	MIL品番	アンフェノール品番	詳細
アクセサリ	MS27502AXXA	10-275197-XX7	キャップ、レセ、 シリーズI、 チェーンなし
アクセサリ	MS27502BXXA	10-275197-XX9	
アクセサリ	MS27502FXXA	10-275197-XXG	
アクセサリ	MS27501AXXA	10-275196-XX7	キャップ、ブラ グ、シリーズI、 チェーンなし
アクセサリ	MS27501BXXA	10-275196-XX9	
アクセサリ	MS27501FXXA	10-275196-XXG	
アクセサリ	MS27342AXX-1	10-440390-XX7 (Series II)	アダプタ
アクセサリ	MS27342BXX-1	10-440390-XX9 (Series II)	
アクセサリ	MS27342CXX-1	10-440390-XX5 (Series II)	
アクセサリ	MS27342FXX-1	10-440390-XXG (Series II)	
アクセサリ	MS27342AXX-2	10-241055 Series II	
アクセサリ	MS27342BXX-2	10-457452 Series I	
アクセサリ	MS27342CXX-2		
アクセサリ	MS27342FXX-2		
アクセサリ	MS27510AXXA	10-241853-XX7	キャップ、ブラ グ、シリーズII、 チェーンなし
アクセサリ	MS27510BXXA	10-241853-XX9	
アクセサリ	MS27510CXXA	10-241853-XX5	
アクセサリ	MS27510FXXA	10-241853-XXG	
アクセサリ	MS27511AXXA	10-241856-XX7	キャップ、レセ、 シリーズII、 チェーンなし
アクセサリ	MS27511BXXA	10-241856-XX9	
アクセサリ	MS27511CXXA	10-241856-XX5	
アクセサリ	MS27511FXXA	10-241856-XXG	
I	MS27466EXXAXXP/S	LJT00REXX-XXP/S	ウォールマウント レセブタクル
I	MS27466EXXBXXP/S	LJT00REXX-XXP/S (014)	
I	MS27466EXXFXXP/S	LJT00REXX-XXP/S (023)	
I	MS27466TXAXXP/S	LJT00RTXX-XXP/S	
I	MS27466TXBXXP/S	LJT00RTXX-XXP/S (014)	
I	MS27466TXFXFP/S	LJT00RTXX-XXP/S (023)	
I	MS27466PXXAXXP/S	LJT00RPXX-XXP/S	
I	MS27466PXBXXP/S	LJT00RPXX-XXP/S (014)	
I	MS27466PXFXXP/S	LJT00RPXX-XXP/S (023)	
I	MS27467EXXAXXP/S	LJT06REXX-XXP/S	ストレートブラグ
I	MS27467EXXBXXP/S	LJT06REXX-XXP/S (014)	
I	MS27467EXXFXXP/S	LJT06REXX-XXP/S (023)	
I	MS27467TXAXXP/S	LJT06RTXX-XXP/S	
I	MS27467TXBXXP/S	LJT06RTXX-XXP/S (014)	
I	MS27467TXFXFP/S	LJT06RTXX-XXP/S (023)	
I	MS27467PXXAXXP/S	LJT06RPXX-XXP/S	ストレートブラグ
I	MS27467PXBXXP/S	LJT06RPXX-XXP/S (014)	
I	MS27467PXFXXP/S	LJT06RPXX-XXP/S (023)	
I	MS27468EXXAXXP/S	LJT07REXX-XXP/S	ジャムナット レセブタクル
I	MS27468EXXBXXP/S	LJT07REXX-XXP/S (014)	
I	MS27468EXXFXXP/S	LJT07REXX-XXP/S (023)	
I	MS27468TXAXXP/S	LJT07RTXX-XXP/S	
I	MS27468TXBXXP/S	LJT07RTXX-XXP/S (014)	
I	MS27468TXFXFP/S	LJT07RTXX-XXP/S (023)	
I	MS27468PXXAXXP/S	LJT07RPXX-XXP/S	
I	MS27468PXBXXP/S	LJT07RPXX-XXP/S (014)	
I	MS27468PXFXXP/S	LJT07RPXX-XXP/S (023)	
I	MS27469YXXDXXP	LJT00YXX-XXP	ウォールマウントレ セ、ハーメチック
I	MS27469YXXEXXP	LJTS00YXX-XXP	
I	MS27470YXXDXXP	LJT07YXX-XXP	ジャムナットレ セ、ハーメチック
I	MS27470YXXEXXP	LJTS07YXX-XXP	
I	MS27471YXXDXXP	LJTIYXX-XXP	半田取付レセ、 ハーメチック
I	MS27471YXXEXXP	LJTSIYXX-XXP	

シリーズ 又は アクセサリ	MIL品番	アンフェノール品番	詳細
II	MS27472EXXAXXP/S	JT00REXX-XXP/S	ウォールマウント レセブタクル
II	MS27472EXXBXXP/S	JT00REXX-XXP/S (014)	
II	MS27472EXXCXXP/S	JTS00REXX-XXP/S	
II	MS27472EXXFXXP/S	JT00REXX-XXP/S (023)	
II	MS27472TXAXXP/S	JT00RTXX-XXP/S	
II	MS27472TXBXXP/S	JT00RTXX-XXP/S (014)	
II	MS27472TXCXXP/S	JTS00RTXX-XXP/S	
II	MS27472TXFXFP/S	JT00RTXX-XXP/S (023)	
II	MS27472PXXAXXP/S	JT00RPXX-XXP/S	
II	MS27472PXBXXP/S	JT00RPXX-XXP/S (014)	
II	MS27472PXCXXP/S	JTS00RPXX-XXP/S	
II	MS27472PXFXXP/S	JT00RPXX-XXP/S (023)	
II	MS27473EXXAXXP/S	JT06REXX-XXP/S	
II	MS27473EXXBXXP/S	JT06REXX-XXP/S (014)	
II	MS27473EXXCXXP/S	JTS06REXX-XXP/S	
II	MS27473EXXFXXP/S	JT06REXX-XXP/S (023)	
II	MS27473TXAXXP/S	JT06RTXX-XXP/S	
II	MS27473TXBXXP/S	JT06RTXX-XXP/S (014)	
II	MS27473TXCXXP/S	JTS06RTXX-XXP/S	
II	MS27473TXFXFP/S	JT06RTXX-XXP/S (023)	
II	MS27473PXXAXXP/S	JT06RPXX-XXP/S	
II	MS27473PXBXXP/S	JT06RPXX-XXP/S (014)	
II	MS27473PXCXXP/S	JTS06RPXX-XXP/S	
II	MS27473PXFXXP/S	JT06RPXX-XXP/S (023)	
II	MS27474EXXAXXP/S	JT07REXX-XXP/S	ジャムナット レセブタクル
II	MS27474EXXBXXP/S	JT07REXX-XXP/S (014)	
II	MS27474EXXCXXP/S	JTS07REXX-XXP/S	
II	MS27474EXXFXXP/S	JT07REXX-XXP/S (023)	
II	MS27474TXAXXP/S	JT07RTXX-XXP/S	
II	MS27474TXBXXP/S	JT07RTXX-XXP/S (014)	
II	MS27474TXCXXP/S	JTS07RTXX-XXP/S	
II	MS27474TXFXFP/S	JT07RTXX-XXP/S (023)	
II	MS27474PXXAXXP/S	JT07RPXX-XXP/S	
II	MS27474PXBXXP/S	JT07RPXX-XXP/S (014)	
II	MS27474PXCXXP/S	JTS07RPXX-XXP/S	
II	MS27474PXFXXP/S	JT07RPXX-XXP/S (023)	
II	MS27475YXXDXXP	JT00YXX-XXP	ウォールマウントレ セ、ハーメチック
II	MS27475YXXEXXP	JTS00YXX-XXP	
II	MS27476YXXDXXP	JT02YXX-XXP	ボックスマウントレ セ、ハーメチック
II	MS27476YXXEXXP	JTS02YXX-XXP	
II	MS27477YXXDXXP	JT07YXX-XXP	ジャムナットレ セ、ハーメチック
II	MS27477YXXEXXP	JTS07YXX-XXP	
II	MS27478YXXDXXP	JTIYXX-XXP	半田取付レセ、 ハーメチック
II	MS27478YXXEXXP	JTSIYXX-XXP	
II	MS27479EXXCXXP/S	JTS00REXX-XXP/S	ウォールマウントレ セ、新規設計に無効、 MS27472を使用
II	MS27479TXCXXP/S	JTS00RTXX-XXP/S	
II	MS27480EXXCXXP/S	JTS06REXX-XXP/S	ストレートブラグ、 新規設計に無効、 MS27473を使用
II	MS27480TXCXXP/S	JTS06RTXX-XXP/S	
II	MS27481EXXCXXP/S	JTS07REXX-XXP/S	ジャムナットレセ、 新規設計に無効、 MS27474を使用
II	MS27481TXCXXP/S	JTS07RTXX-XXP/S	
II	MS27482YXXEXXP	JTS00YXX-XXP	ウォールマウントレ セ、ハーメチック、 新規設計に無効、 MS27475を使用
II			
II	MS27483YXXEXXP	JTS07YXX-XXP	ジャムナットレセ、 ハーメチック、 新規設計に無効、 MS27477を使用

# MIL-DTL-38999 シリーズ I & II (LJT-R/JT-R)

シリーズ 又は アクセサリ	MIL 品番	アンフェノール品番	詳細
II	MS27484EXXAXXP/S	JTG06REXX-XXP/S	ストレートプラグ、 グラウンディング スプリング付き
II	MS27484EXXBXXP/S	JTG06REXX-XXP/S (014)	
II	MS27484EXXFXXP/S	JTG06REXX-XXP/S (023)	
II	MS27484TXXAXXP/S	JTG06RTXX-XXP/S	
II	MS27484TXXBXXP/S	JTG06RTXX-XXP/S (014)	
II	MS27484TXXFXXP/S	JTG06RTXX-XXP/S (023)	
II	MS27484PXXAXXP/S	JTG06RPXX-XXP/S	
II	MS27484PXXBXXP/S	JTG06RPXX-XXP/S (014)	
II	MS27484PXXFXXP/S	JTG06RPXX-XXP/S (023)	
アクセサリ	MS27485AXX	10-528399-XX7	リング、ポッティ ングブーツ、 シリーズII
アクセサリ	MS27485BXX	10-528399-XX9	
アクセサリ	MS27485CXX	10-528399-XX5	
アクセサリ	MS27485FXX	10-528399-XXG	
アクセサリ	MS27486-XX-1	10-241912-XX	ポッティングブ ーツ、ストレート、 シリーズII
アクセサリ	MS27486-XX-2	10-241990-XX	ポッティングブ ーツ、ライトアング ル、シリーズII
アクセサリ	MS27487-XX-1	10-450910-XX MS27489を含む	キット、EMRアダ プタ、ストレート、 シリーズI & II
アクセサリ	MS27487-XX-2	10-450911-XX	キット、EMRアダ プタ、ライトアング ル、シリーズI & II
アクセサリ	MS27488-12-2	10-405996-122	プラグ、シーリ ンググロメット
アクセサリ	MS27488-16-2	10-405996-162	
アクセサリ	MS27488-20-2	10-405996-202	
アクセサリ	MS27488-22-2	10-405996-222	
アクセサリ	MS27489-XXX	10-352425-XX	アダプタ、 MS27487用EMR
I	MS27490-XX	10-407035-XX5	コンタクト-ソケット
II	MS27491-XX	10-251416-XX5	コンタクト-ソケット
II	MS27492-XX	10-251416-XXH	コンタクト-ソケット 新規設計に無効
II	MS27493-XX	10-251415-XX5	コンタクト-ピン
II	MS27494-XX	10-251415-XXH	コンタクト-ピン 新規設計に無効
I & II	MS27495R-XX	11-8675-XX	メタル工具、コ ンタクト引抜
I & II	MS27495A-XX	11-8674-XX	メタル工具、コ ンタクト挿入
I	MS27496EXXAXXP/S	LJT02REXX-XXP/S	ボックスマウント レセプタクル
I	MS27496EXXBXXP/S	LJT02REXX-XXP/S (014)	
I	MS27496EXXFXXP/S	LJT02REXX-XXP/S (023)	
II	MS27497EXXAXXP/S	JTPQ00REXX-XXP/S	バックパネル ウォールマウント レセプタクル
II	MS27497EXXBXXP/S	JTPQ00REXX-XXP/S (014)	
II	MS27497EXXCXXP/S	JTPSQ00REXX-XXP/S	
II	MS27497EXXFXXP/S	JTPQ00REXX-XXP/S (023)	
II	MS27497TXXAXXP/S	JTPQ00RTXX-XXP/S	
II	MS27497TXXBXXP/S	JTPQ00RTXX-XXP/S (014)	
II	MS27497TXXCXXP/S	JTPSQ00RTXX-XXP/S	
II	MS27497TXXFXXP/S	JTPQ00RTXX-XXP/S (023)	
II	MS27497PXXAXXP/S	JTPQ00RPXX-XXP/S	
II	MS27497PXXBXXP/S	JTPQ00RPXX-XXP/S (014)	
II	MS27497PXXCXXP/S	JTPSQ00RPXX-XXP/S	
II	MS27497PXXFXXP/S	JTPQ00RPXX-XXP/S (023)	

シリーズ 又は アクセサリ	MIL 品番	アンフェノール品番	詳細
I	MS27498EXXAXXP/S	LJT08REXX-XXP/S	ライトアングルブラ グ、新規設計に無効
I	MS27498EXXBXXP/S	LJT08REXX-XXP/S (014)	
II	MS27499EXXAXXP/S	JT02REXX-XXP/S	ボックスマウント レセプタクル
II	MS27499EXXBXXP/S	JT02REXX-XXP/S (014)	
II	MS27499EXXCXXP/S	JTS02REXX-XXP/S	
II	MS27499EXXFXXP/S	JT02REXX-XXP/S (023)	
II	MS27500EXXAXXP/S	JT08REXX-XXP/S	ライトアングルブラ グ、新規設計に無効
II	MS27500EXXBXXP/S	JT08REXX-XXP/S (014)	
I	MS27501AXXC	10-421399-XX7	カバー、プラグ、 チェーン付き
I	MS27501BXXC	10-421399-XX9	
I	MS27501FXXC	10-421399-XXG	
I	MS27502AXXC	10-427406-XX7	カバー、 レセプタクル、 チェーン付き
I	MS27502BXXC	10-427406-XX9	
I	MS27502FXXC	10-427406-XXG	
II	MS27503YXXEXXP	JTSIYXX-XXP	
II	MS27504EXXCXXP/S	JTS00REXX-XXP/S	半田取付レセ、 ハーメチック、 新規設計に無効、 MS27503を使用
II	MS27505EXXCXXP/S	JTS00REXX-XXP/S	ボックスマウントレ セ、新規設計に無効、 MS27499を使用
I	MS27505EXXAXXP/S	LJTP02REXX-XXP/S	バックパネル ウォールマウント レセプタクル
I	MS27505EXXBXXP/S	LJTP02REXX-XXP/S (014)	
I	MS27505EXXFXXP/S	LJTP02REXX-XXP/S (023)	
I	MS27506AXX-1	10-436792-XX7	アダプタ、スト レインリリフ、 クランプバー
I	MS27506BXX-1	10-436792-XX9	
I	MS27506FXX-1	10-436792-XXG	
II	MS27506AXX-2	10-433992-XX7	
II	MS27506BXX-2	10-433992-XX9	
II	MS27506CXX-2	10-433992-XX5	
II	MS27506FXX-2	10-433992-XXG	
I & II	MS27507A-XX	10-415693-XX7	
I & II	MS27507B-XX	10-415693-XX9	アダプタ、ライト アングル、スト レインリリフ、 クランプバー
I & II	MS27507C-XX	10-415693-XX5	
I & II	MS27507F-XX	10-415693-XXG	
II	MS27508EXXAXXP/S	JTP02REXX-XXP/S	バックパネル ボックスマウント レセプタクル
II	MS27508EXXBXXP/S	JTP02REXX-XXP/S (014)	
II	MS27508EXXCXXP/S	JTPS02REXX-XXP/S	
II	MS27508EXXFXXP/S	JTP02REXX-XXP/S (023)	
I & II	MS27509R-XX	10-296943-XX	プラスチック工具、 コンタクト挿抜用、 新規設計に無効、 M81969/14を使用
I & II	MS27509A-XX	10-296940-XX	
II	MS27510AXXC	10-241801-XX7	キャップ、プラグ、 チェーン付き
II	MS27510BXXC	10-241801-XX9	
II	MS27510CXXC	10-241801-XX5	
II	MS27510FXXC	10-241801-XXG	
II	MS27511AXXC	10-241800-XX7	キャップ、 レセプタクル、 チェーン付き
II	MS27511BXXC	10-241800-XX9	
II	MS27511CXXC	10-241800-XX5	
II	MS27511FXXC	10-241800-XXG	
II	MS27511AXXR	10-241866-XX7	キャップ、ワイ ヤーローブ付 レセプタクル
II	MS27511BXXR	10-241866-XX9	
II	MS27511CXXR	10-241866-XX5	
II	MS27511FXXR	10-241866-XXG	
II	MS27510( )XXR	10-241864-	キャップ、ブ ラグ、ワイヤ ローブ付き
II	MS27511( )XXN	10-241802-	キャップ、レセ プタクル、ジャ ムナット、 チェーン付き

## MIL-DTL-38999シリーズ I & II (LJT-R/JT-R)

シリーズ 又は アクセサリ	MIL 品番	アンフェノール品番	詳細	シリーズ 又は アクセサリ	MIL 品番	アンフェノール品番	詳細	
II	MS27512-XXA	10-101917-XX7	6角ナット	I	MS27656TXXAXXP/S	LJTPQ00RTXX-XXP/S	バックパネル ウォールマウント レセプタクル	
II	MS27512-XXB	10-101917-XX9		I	MS27656TXXBXXP/S	LJTPQ00RTXX-XXP/S (014)		
II	MS27512-XXC	10-101917-XX5		I	MS27656TXXFXXP/S	LJTPQ00RTXX-XXP/S (023)		
II	MS27512-XXE	10-260548-XX		I	MS27656PXXAXXP/S	LJTPQ00RPXX-XXP/S	バックパネル ウォールマウント レセプタクル	
II	MS27512-XXF	10-101917-XXG		I	MS27656PXXBXXP/S	MS27656PXXCXXP/S (014)		
II	MS27513EXXAXXP/S	JT02REXX-XXP/S	ボックスマウン トレセプタクル、 グロメット付き	I	MS27661EXXAXXP/S	87-538800/74	ストレートプラグ、 ランヤードリリース	
II	MS27513EXXBXXP/S	JT02REXX-XXP/S (014)		I	MS27661EXXBXXP/S	88-538800/74		
II	MS27513EXXCXXP/S	JTS02REXX-XXP/S		I	MS27661EXXFXXP/S	91-538800/74		
II	MS27513EXXFXXP/S	JT02REXX-XXP/S (023)		I	MS27662EXXAXXP/S	LJTB-XX-XXX	隔壁取付レセプ タクル	
I	MS3186AXXW	10-123017-XX7	6角ナット	I	MS27662EXXBXXP/S	LJTB-XX-XXX		
I		10-123017-XX9		I	MS27662EXXCXXP/S	LJTB-XX-XXX		
I		10-195959-XX		I	MS27662EXXFXXP/S	LJTB-XX-XXX		
I		10-123017-XXG		I & II	MS27663AXX-1	10-482790-XX7	アダプタ、ナット、 ノンメタル (ナイ ロンのみ)	
I	MS27515EXXAXXP/S	LJTP00REXX-XXP/S	I & II	MS27663BXX-1	10-482790-XX9			
I	MS27515EXXBXXP/S	LJTP00REXX-XXP/S (014)	I & II	MS27663CXX-1	10-482790-XX5			
I & II	MS81969/14-04	10-538988-12	プラスチック 工具、コンタ クト挿抜用	I & II	MS27663FXX-1	10-482790-XX6	アダプタ、ナット、 ノンメタル (ナイ ロンのみ)	
I & II	MS81969/14-03	10-538988-16		I & II	MS27663AXX-2	10-482494-XX7		
I & II	MS81969/14-10	10-538988-20		I & II	MS27663BXX-2	10-482494-XX9		
I & II	MS81969/14-01	10-538988-22D		I & II	MS27663CXX-2	10-482494-XX5		
I	SAE AS39029/59	21-033101-0XX	コンタクト、ソ ケット、シールド	I & II	MS27663FXX-2	10-482494-XX6	バックパネル ウォールマウン トレセプタクル、 新規設計に無効	
I	SAE AS39029/60	21-033102-0XX	コンタクト、ピ ン、シールド	II	MS27664EXXAXXP/S	JTPQ00REXX-XXP/S		
I	MS27652EXXFXXP/S	LJTS00REXX-XXP/S (023)	ウォールマウン トレセ、新規設計に無効、 MS27466を使用	II	MS27664EXXBXXP/S	JTPQ00REXX-XXP/S (014)		
I	MS27653EXXFXXP/S	LJTS06REXX-XXP/S (023)	ストレートプラグ、 新規設計に無効、 MS27467を使用	II	MS27664EXXCXXP/S	JTPSQ00REXX-XXP/S		
I	MS27654EXXFXXP/S	LJTS06RTXX-XXP/S (023)	バックパネルウォ ールマウントレセ、 新規設計に無効、 MS27656を使用	II	MS27664TXXAXXP/S	JTPQ00RTXX-XXP/S (023)		
I	MS27654EXXFXXP/S	LJTS06RTXX-XXP/S (023)	バックパネルウォ ールマウントレセ、 新規設計に無効、 MS27656を使用	II	MS27664TXXBXXP/S	JTPQ00RTXX-XXP/S (014)		
I	MS27654EXXFXXP/S	LJTS06RTXX-XXP/S (023)	バックパネルウォ ールマウントレセ、 新規設計に無効、 MS27656を使用	II	MS27664TXXCXXP/S	JTPSQ00RTXX-XXP/S		
I	MS27655-XX	10-407035-XXH	コンタクト-ソケ ット、新規設計に無効、 MS27490を使用	II	MS27664TXXFXXP/S	JTPQ00RTXX-XXP/S (023)		
I	MS27656EXXAXXP/S	LJTPQ00REXX-XXP/S	バックパネル ウォールマウン トレセプタクル	I	MS27665			ラック&パネル、 キャンセル
I	MS27656EXXBXXP/S	LJTPQ00REXX-XXP/S (014)			MS27666	DNS		
I	MS27656EXXFXXP/S	LJTPQ00REXX-XXP/S (023)		II	MS27667EXXBXXC	JTB-XX-XX	隔壁取付 UTZ レセプタクル	
				II	MS27667EXXCXXC	JTB-XX-XX		
				II	MS27667EXXFXXC	JTB-XX-XX		
					MS27668	DNS		
					MS27669	DNS		
					MS27670	DNS		

## MIL-DTL-38999シリーズ III (Tri-Start) — MIL 品番とアンフェノール品番の互換表

シリーズ 又は アクセサリ	MIL 品番	アンフェノール品番	詳細	シリーズ 又は アクセサリ	MIL 品番	アンフェノール品番	詳細
III	D38999/20FXXXP/S	TVPS00RF-XX-XXP/S	メタル、ウォ ールマウン トレセ プタクル	III	MTV26RKXXXP/S	TV26RKXXXP/S	クラッチロック タイプ、メタル、 プラグ
III	D38999/20GXXXP/S	TVPS00ZG-XX-XXP/S		III	D38999/21XXXXP	TVPS02Y-XX-XXP	ハーメチック
III	D38999/20KXXXP/S	TVPS00RK-XX-XXP/S		III	D38999/23XXXXP	TVS07Y-XX-XXP	
III	D38999/20WXXXP/S	TVP00RW-XX-XXP/S		III	D38999/25XXXXP	TVSIY-XX-XXP	
III	D38999/20SXXXP/S	TVPS00RS-XX-XXP/S		III	D38999/27XXXXP	TVSH1Y-XX-XXP	
III	D38999/24FXXXP/S	TVS07RF-XX-XXP/S	メタル、ジャ ム ナットレセ プタ クル	III	D38999/29FXXXX	91-5565XX-XP	ブレーカウェイ
III	D38999/24GXXXP/S	TVS07ZG-XX-XXP/S		III	D38999/29WXXXX	88-5565XX-XP	
III	D38999/24KXXXP/S	TVS07RK-XX-XXP/S		III	D38999/30FXXXX	91-5565XX-XS	
III	D38999/24WXXXP/S	TV07RW-XX-XXP/S		III	D38999/30WXXXX	88-5565XX-XS	
III	D38999/24SXXXP/S	TVS07RS-XX-XXP/S		III	D38999/20JXXXP/S	CTVP00RW-XX-XXP/S	コンボジット、 ウォールマウン ト
III	D38999/26FXXXP/S	TVS06RF-XX-XXP/S	メタル、プラグ	III	D38999/20MXXXP/S	CTVPS00RF-XX-XXP/S	
III	D38999/26GXXXP/S	TVS06ZG-XX-XXP/S		III	D38999/24JXXXP/S	CTV07RW-XX-XXP/S	コンボジット、 ジャムナット レセプタクル
III	D38999/26KXXXP/S	TVS06RK-XX-XXP/S		III	D38999/24MXXXP/S	CTV07RF-XX-XXP/S	
III	D38999/26WXXXP/S	TV06RW-XX-XXP/S		III	D38999/26JXXXP/S	CTV06RW-XX-XXP/S	
III	D38999/26SXXXP/S	TVS06RS-XX-XXP/S		III	D38999/26MXXXP/S	CTVS06RF-XX-XXP/S	

# セクションV

## MIL 品番とメーカー品番の互換表

### MIL-5015 (半田タイプ)

#### 品番例 — MS310X

クラス	アンフェノール		ITT Cannon
	A, C, E, F, R	A, B	A, B, C, E, F, K, R
メーカー品番	GP, SC, SF CS, SG, SB SM, ACS	MS310X 又は 97310X	CA310X
シェル形状			
MS3100	X	X	X
MS3101	X	X	X
MS3102	X	X	X
MS3103	X	X	X
MS3106	X	X	X
MS3107	97シリーズ参照	X	X
MS3108	X	X	X

アンフェノール品で嵌合するもの： 10-214XXX、10-244XXX  
(圧着タイプ — フロントリリース)

5015タイプのアンフェノール品で嵌合不可のもの：

- 耐環境型クラスL、アンフェノールQWLD(MIL-DTL-22992)、カタログ12-052を参照ください。
- 耐環境型QWL、カタログ12-053を参照ください。
- GTシリーズ リバースパヨネット嵌合、カタログ12-024を参照ください。

### MIL-5015 (圧着、フロントリリースタイプ)

#### 品番例 — MS340X

アンフェノール	S.A.E.	Trans Tech (フライト)	ITT Cannon
なし	MOXD, MIXD	FF	WFS

### MIL-5015 (圧着、リアリリースタイプ)

#### 品番例 — MS345X

アンフェノール	ITT Cannon	S.A.E.	Trans Tech	Aero Electric
944X	CV345X	M5X	MS	AE

### MIL-DTL-26500 (圧着、フロントリリースタイプ)

#### 品番例 — MS24266X

アンフェノール		Cinch	RMS	Aero
ZZ( )-	48-XX	C48-XX	R071X	AE66X

### MIL-DTL-26482 (半田タイプ) シリーズ I

#### 品番例 — MS311X

タイプ	アンフェノール	Souriau	ITT Cannon	Array
	PT	BT/851	KPT	PW
シェル形状				
MS3110	X	X	X	X
MS3111	X	X	X	X
MS3112	X	X	X	X
MS3113	X	X	X	
MS3116	X	X	X	X
MS3114	X	X	X	X

### MIL-DTL-26482 (圧着、フロントリリースタイプ) シリーズ I

#### 品番例 — MS312X

タイプ	アンフェノール	Souriau	ITT Cannon	Array
	PT-SE	L( )	KP-SE	PWF
シェル形状				
MS3120	X	X	X	X
MS3121	X	X	X	X
MS3122	X	X	X	X
MS3126	X	X	X	X
MS3124	X	X	X	X
MS3127	X	X	X	
MS3128	X	X	X	

アンフェノール品で嵌合するもの： DC、SP、BP および PT-CE

### MIL-DTL-26482 (圧着、リアリリースタイプ) シリーズ II

#### 品番例 — MS347X

アンフェノール	ITT Cannon	Deutsch	Aero	Corsair
MB1	PV	AFD	AE	CT097

### MIL-83723 (圧着、リアリリースタイプ) シリーズ III

#### 品番例 — M83723/71X

アンフェノール			Deutsch
BTX/BYX	MB3X/MT3X	518	DL60X

## MIL-DTL-38999 (圧着、リアリリースタイプ) シリーズ I、II、III、IV

### メーカー別コマーシャル品名

シリーズ	アンフェノール	ITT Cannon/ Veam	G & H	Deutsch	Souriau	American Micro Products
I	LJT	KJL/LTT	—	DJT	8LT	3C&B
II	JT	KJ	—	DJT	8T	XC7C-( )
III	TV, CTV	KJA/VTTG3XXX	G-300	DTS	8D	X( )C-( )
IV	—	—	BLXX	DIV	—	

シリーズ	Aero Electric	Herm Seal	Hi-Rel	Sealtron	Glenair
I	AE16	9150	7600	A9703	23X
II	AE27	9XXX	5X000	A980X	23X
III	AE32	HR	8000	A9903	23X
IV	—	—	—	—	23X

### MIL 規格コネクタ嵌合表

MIL シリーズ	5015	26482	26500	38999	38999	38999	27599	27599	83723	83723	83723	81511	81511
	All	All	All	Series I	Series II	Series III	Series I	Series II	Series I	Series II	Series III	Series I & II	Series III & IV
5015 All	X									X			
26482 All		X							X				
26500 All			X								X		
38999 Series I				X			X						
38999 Series II					X			X					
38999 Series III						X							
27599 Series I				X			X						
27599 Series II					X			X					
83723 Series I		X							X				
83723 Series II	X									X			
83723 Series III			X										
81511 Series I & II												X	X
81511 Series III & IV												X	X

\*: プッシュプル嵌合品を除く

## MIL規格クロスリファレンスおよび概要

MIL規格	概略	互換性のある アンフェノール製品	コンタクト 結線タイプ	コンタクトサイズ (ワイヤゲージ)	嵌合方式	その他
MIL-DTL-5015	太めのコンタクトにより、電源用に最適なコネクタ 半田タイプと圧着タイプのコンタクト	CS、SM、 TBF 10-72XXX GP、SC、SF、SG、 SB、FP 10-214XXX 10-244XXX 10-87XXX、など	半田型又は圧着型 フロント又はリアリリース	16～0	ねじ式	310X 半田 340X 圧着、フロントリリース 345X 圧着、リアリリース GTシリーズはリバースバヨネット嵌合
MIL-DTL-26482 *シリーズI 圧着	小型多極コネクタ 中サイズのコンタクトを使用し、電源用から信号用まで幅広く利用可能。 半田タイプと圧着タイプのコンタクト	PT、PT-SE、PT-CE、 MB1、BP、SP、DC	半田型又は圧着型 フロント又はリアリリース	20、16、12	バヨネット式	311X 半田 312X 圧着、フロントリリース 347X 圧着、リアリリース
MIL-DTL-22992	電源用に最適なコネクタ 極めて過酷な環境で使用可能 MIL-DTL-5015インサート配列 半田型と圧着型	QWLD 10-193XXX、 クラスL 10-473XXX HK-ポッティングバック シェル	半田型 (MS1734用) 圧着型 (MILクラスL用)	16～0	クイック嵌合 ねじ式 ダブルスタップ ねじ	クラスLシリーズは、耐環境電源用 MS9055X クラスL
MIL-DTL-83723 *シリーズI、II&III	シリーズIはMIL-DTL-26482、IIと嵌合 シリーズIIはMIL-DTL-5015と嵌合 シリーズIIIはMIL-DTL-26500と嵌合	適合シリーズ参照 BTK、BTW、BTR、 BTA、BNK、BYK、 BYR、BYW、BYA、 BTY、BYY	圧着型 リアリリース	20、16、 12、8、0	ねじ式とバヨネット式があり、シリーズにより異なる。	83723/1～14、36～49：シリーズI 83723/17～27、-29、-30、-33、-34、-35、-50、-52、-53：シリーズII 7X、-8X、-9X：シリーズIII
MIL-DTL-38999	小型高密度コネクタ 圧着コンタクト シリーズI — スクープブルーフ構造 シリーズII — 軽量、低背型 シリーズIII — 一般産業用から厳しい環境下での用途まで使用可能な高性能コネクタ シリーズIV — プリーチロック コスト高なデザイン、嵌合が難しい	シリーズI、LJT-R (又は、MIL-DTL-27599 半田型) シリーズII、JT-R (又は、MIL-DTL-27599 半田型) シリーズIII、TV-R、 T3W、T3K、T3F、 T3S、T3N、T3Y、シリーズIII、CTV-コンボジット なし	圧着型 リアリリース 圧着型 リアリリース 圧着型 リアリリース 圧着型 リアリリース	22D、20、 16、12、 および Coaxの8、 12、16 22D、20、 16、12、 および Coaxの 12、16 22D、20、 16、12、 および Coaxの8、 12、16 22D、20、 16、12、 および Coaxの8、 12、16	バヨネット式 バヨネット式 ねじ式 プリーチロック	MIL-DTL-27599 シリーズIと嵌合 MIL-DTL-27599 シリーズIIと嵌合 クラスKファイアウォール(耐火)型やランヤードリリースプレーカウェイコネクタもあります。 シリーズIIIの性能要求を満たさない。
MIL-DTL-26500	小型多極コネクタ 中サイズのコンタクトを使用し、電源用から信号用まで幅広く利用可能。 半田タイプと圧着タイプのコンタクト	ZZW、ZZL、ZZY、ZZB	圧着型 フロントリリース	20、16、 12、	バヨネット式 とねじ式	MIL-DTL-83723 シリーズIIIと嵌合
MIL-DTL-81511*	小型高密度コネクタ 圧着コンタクト シリーズI & II フロントリリースコンタクト シリーズIII & IV リアリリースコンタクト	348 シリーズ	圧着型 フロント(ギャング)とリアリリース	22、20、 16、12、	バヨネット式	M81511/0X フロントリリース M81511/4X リアリリース
MIL-DTL-27599	小型高密度コネクタ MIL-DTL-38999 コネクタに類似。ただし、取外し不可の半田タイプコンタクト MIL-DTL-38999 コネクタと完全に嵌合可能	LJT-T、P-シリーズI LJT-A、C、P-シリーズII	半田型	22、20、 16、	バヨネット式	MIL-DTL-38999 シリーズI & IIと嵌合

\*: 新規設計に無効

# セクションVI

## MIL規格別 QPL メーカー

QPL No. / 認定日	QPL製品	メーカー
QPL-5015-43 (6/07)	半田タイプ MS3100 シリーズ	アンフェノール、ITT Cannon
	フロントリリース、圧着タイプ MS3400 シリーズ	ElecSys. Inc.、J-Tech、TRW Cinch
	リアリリース、圧着タイプ MS3450 シリーズ	アンフェノール、ITT Cannon、J Tech、Aero Electric、ElecSys. Inc.
	アクセサリのみ*	Glenair、Sunbank、Electro – Adapter、Electro-Sonic Components、Raychem、Triangle Electronics
QPL-26482-100 (4/08)	シリーズ I、半田タイプ MS3110 シリーズ	アンフェノール、Array、ITT Cannon、Souriau
	ハーメチックタイプのみ	アンフェノール、ITT Cannon、Glasseal、Deutsch、Sealtron、CIA、Herm Seal
	シリーズ I、圧着タイプ MS3120 シリーズ	アンフェノール、Array、ITT Cannon、Souriau
	シリーズ II、ハーメチック (MS3400) シリーズ	Deutsch、Glasseal、Herm Seal、Sealtron
	シリーズ II、圧着タイプ MS3470 シリーズ	アンフェノール、Aero Electric、ITT Cannon、Deutsch、Souriau、Corsair
	アクセサリのみ*	Sunbank、Glenair、Array
QPL-83723-66 (11/06)	シリーズ I	MIL-DTL-26482 シリーズ II に代替
	シリーズ II	ITT Cannon
	シリーズ III	アンフェノール、TRW Cinch、Deutsch、Aero Electric、ITT Cannon
	ハーメチックタイプのみ	Connector Industries、Herm Seal、Sealtron
	アクセサリのみ*	Glenair、Sunbank
QPL-38999 (4/08)	シリーズ I	アンフェノール、Souriau、ITT Cannon、Deutsch、Aero Electric、JEC、Hi-Rel
	シリーズ II	アンフェノール、ITT Cannon、Deutsch、Souriau、Aero Electric、Hi-Rel
	ハーメチックタイプのみ	Herm Seal、Sealtron、American Micro Products、Glenair
	シリーズ III	アンフェノール、TEC、Deutsch、Souriau、ITT Cannon、Hi-Rel、Aero Electric、American Micro Products、Glenair
	シリーズ IV	G & H Technology、Deutsch、Glenair
	アクセサリのみ*	ESC、Sunbank
QPL-22992-38 (1/08)	MS17340 シリーズ (QWLD)	アンフェノール、ITT Cannon
	クラス L (MS90555) シリーズ	アンフェノール、General Connector
QPL-27599-14 (12/07)	38999 半田タイプ	アンフェノール
QPL-26500-70 (12/05)	小型丸型	アンフェノール、Aero Electric、Herm Seal、RMS、TRW Cinch
	アクセサリのみ*	Glenair、ESC
QPL-AS39029-2 コン タクト (7/07)	MIL-DTL-26482 シリーズ I、コン タクト	アンフェノール、Deutsch、ITT Cannon、Tri-Star、Cinch、Veam
	MIL-DTL-26482 シリーズ II、コン タクト	アンフェノール、Deutsch、ITT Cannon、Tri-Star、NCMI
	MIL-DTL-38999、コンタクト	アンフェノール、ITT Cannon、Tri-Star、AMP、General Connector
	MIL-DTL-22992、クラス L、コン タクト	アンフェノール、General Connector
	その他コンタクト	上記製造元に以下を含む。 Continental Connector、AMP、J Tech、Precision Technology Winchester and others

\*アンフェノールは、多くの MIL 規格アクセサリも供給しています。

QPL の情報はしばしば変更されます。メーカーはいつでも追加あるいは削除されます。正確な情報が必要な場合には、<http://www.dscc.dla.mil/>にて最新の QPL をご確認ください。

# セクションVII

## Amphenol® 製品クイックガイド

### 小型高密度丸型コネクタ

MIL-DTL-27599 半田型	MIL 品番	アンフェノール品番
	MS20026	LJT00
	MS20027	LJT01
	MS20028	LJT06
	MS20029	LJT07
	MS27334	JT00
	MS27335	JT02
	MS27336	JT06
	MS27337	JT07

### MIL-DTL-38999 シリーズ I & II

MIL 品番	アンフェノール品番
MS27466	LJT00R
MS27467	LJT06R
MS27468	LJT07R
MS27469	LJT00Y
MS27470	LJT07Y
MS27472	JT00R
MS27473	JT06R
MS27474	JT07R
MS27475	JT00Y
MS27476	JT02Y
MS27477	JT07Y
MS27478	JTIY
MS27479	JTS00R
MS27482	JTS00Y
MS27483	JTS07Y
MS27484	JTG06R
MS27496	LJT02R
MS27497	JTPQ00R
MS27499	JT02R
MS27500	JT08R
MS27503	JTSIY
MS27505	LJTP02R
MS27508	JTP02R
MS27656	LJTPQ00R

### MIL-DTL-38999\* シリーズ III

	メタル	コンボジット (CTV)
D38999/20	TVP00R	CTVP00R
	TVP02R	CTVP02R
D38999/26	TV06R	CTV06R
D38999/24	TV07R	CTV07R
	TV01R	CTV01R
	TV09R	
D38999/21	TVPS02Y	} ハーメチック
D38999/23	TVS07Y	
D38999/25	TVSIY	
D38999/27		
D38999/29	TVフェイルセーフ	} ランヤードリリースプラグ
D38999/30		
D38999/31	MIL-STD-1760 プラグ	

### 高密度 38999

HD38999 D38 シリーズ III のコンタクト密度を 50% アップ

### その他のアンフェノール 38999 タイプ

高速シールドコンタクト使用 38999  
 基板実装コンタクト使用 38999  
 超高速伝送 HF38999 コンタクト使用 38999  
 高耐振動 Clutch-Lok TV/MTV  
 Flex 基板付き 38999  
 大電流対応 RADSOK コンタクト使用 38999  
 T-Line シリーズ  
 Amphenol-Lite 産業用 38999  
 SJT (欧州規格適合)

### MIL-C-81511

MIL 品番	アンフェノール品番
MS81511/01E	348-40E
MS81511/03E	348-43E
MS81511/05E	348-41E
MS81511/06E	348-46E
MS81511/18	348-140
MS81511/21E	348-30E
MS81511/23E	348-33E
MS81511/25E	348-31E
MS81511/26E	348-36E

### 小型丸型コネクタ

MIL-DTL-26482 シリーズ I 半田型	MIL 品番	アンフェノール品番
	MS3110	PT00
	MS3111	PT01
	MS3112	PT02
	MS3113	PTIH
	MS3114	PT07
	MS3116	PT06

### MIL-DTL-26482 シリーズ I 圧着型

MIL 品番	アンフェノール品番
MS3120	PT00SE
MS3121	PT01SE
MS3122	PT02SE
MS3124	PT07SE
MS3126	PT06SE
MS3127	MF02SE
MS3128	MF00SE

### MIL-DTL-26482 シリーズ II

MIL 品番	アンフェノール品番	Matrix 品番
MS3470	PTS00DR	MB10
MS3471	PTS01DR	MB13
MS3472	PTPS00DR	MB11
MS3474	PTS07DR	MB14
MS3475	PTGS06DR	MB16
MS3476	PTS06DR	MB18

### その他のアンフェノール MIL-DTL-26482 タイプ

PT-CE	SP-CE	PC-SE
SP	PC	PC-C
SP-SE	Matrix MBL	AIPT

### MIL-DTL-83723 シリーズ III

#### Pyle 品番 又は Matrix 品番

MS83723/71 ~ /78
MS83723/82 ~ /92
MS83723/95、/96
Matrix のみ: M83723/66 ~ 69 クイック離脱
MB3、MT3

### MIL-DTL-26500

MS24264	ZZY
MS24265	ZZW
MS24266	MS27613
BACC45FN、FT、FS、FM	
MS27614	
BACC63BP、BV、MS27615	
BACC63CB、CC	

### その他のアンフェノール小型タイプ

67 シリーズ 165 シリーズ

### エンジンコネクタ

#### (クラス K ファイアウォール)

D38999/20	BACC63BR/BT
D38999/24	BACC63CN/CM
D38999/26	M83723/82 ~ 92
ESC-10、11	M83723/95、/96、/97
EN2997	ASN-EO
MIL-DTL-26500 タイプ:	FPK、FPL、FP5K、FYL

※ Pyle、Matrix は、アンフェノール社のブランド名です。

### 標準 / 耐環境型丸型コネクタ

MIL-DTL-5015 半田型	97 シリーズ 半田型	97 シリーズ 圧着型
MS3100	97-3100	97-4100
MS3101	97-3101	97-4101
MS3102	97-3102	97-4102
MS3106	97-3106	97-4106
MS3107	97-3107	97-4107
MS3108	97-3108	97-4108

97 シリーズは、UL E115479 (N) および CSA LR69183 の認定を取得しています。

### MIL-DTL-5015

#### 圧着型、リアリリースタイプ

MS3450	9440
MS3451	9441
MS3452	9442
MS3454	9444
MS3456	9446
MS3459	9816
	9817 クイック離脱
	9818 クイック離脱

### アンフェノール GT シリーズ (5015 インサート) (リバースパヨネット 嵌合)

GT-A	GT-G	GT-AGG
GT-AF/F	GT-R	GT-PP
GT-CF/CFZ	GT-RV	GT-PC
GT-CF/GG	GT-E	GTC-M
GT-LCF/LCFZ		Vortex GT

### アンフェノール ACA-B シリーズ

ACA-B リバースパヨネット 嵌合 (5015 インサート)

### アンフェノール AW シリーズ

防水型 (IP68)、リバースパヨネット 嵌合 (5015 インサート)

### 耐環境型

QWLD	クラス L
MS17343	MS90555
MS17344	MS90556
MS17345	MS90557
MS17346	MS90558
MS17347	
MS17348	

Star-Line	(UL、CSA 認定)
Star-Line EX	(ゾーン 1- II C 危険環境で 使用可能)
Star-Lok	(UL、CSA 認定)
アンフェ EX	(ATEX、IECex 適合)
VFD 石油掘削装置用	

### Amphe-Power コネクタ

大電流対応 RADSOK ソケットコンタクト使用

アンフェパワー P-LOK  
 アンフェパワー GT (アンフェ-GTR、パワー GT)  
 アンフェパワー 5015 (AC シリーズ)  
 アンフェ-BU、アンフェ-アーマー、アンフェ-Y など

RADSOK 技術の航空宇宙製品への応用例:  
 角型コネクタや LRM  
 38999、5015 など

### RADSOK パスパー接続用

アンフェ-PD	RADLOK
SurLok	ラドサート
Tru-Loc	PGY
アンフェ-ベース	パワーブロック
アンフェ-Com	

### その他の標準 / 耐環境型

民間航空機用: DC シリーズ、10-244 シリーズ

BT-M、BT-MA、BT-RA  
 その他: プリアース FMLB シリーズ  
 7 シリーズ  
 MS モディファイタイプ  
 QWL、QWP 耐環境型

## EMIフィルター／サージ保護コネクタ

### MIL 準拠規格

FTV — MIL-DTL-38999 シリーズⅢ  
FJT — MIL-DTL-38999/27599 シリーズⅡ  
FLJT — MIL-DTL-38999/27599 シリーズⅠ  
FSJT — アンフェノールSJT  
FBL — MIL-DTL-38999 シリーズⅣ  
FPT — MIL-DTL-26482 シリーズⅠ & Ⅱ  
MIL-DTL-83723 シリーズⅠ

### その他EMIフィルター／サージ保護デバイス

MOV ハーメチックフィルタ  
ダイオード  
EMP フィルタアダプタ  
"AN" フィルター フィルタープラグ

角型コネクタのフィルター製品：  
485 シリーズ フィルター ARINC 404 & 606  
MIL-DTL-24308 フィルター D-サブ  
MIL-DTL-83513 マイクロ D-サブ

## 光ファイバ製品

### 光ファイバ端子：

MIL-PRF-29504/4 & /5 マルチモード サイズ 36  
マルチモード、HD20  
MIL-PRF-20504/4 & /5 シングルモード サイズ 16  
90° マルチモード サイズ 16

ARINC 801  
MT フェルル

### 光ファイバ丸型コネクタ：

MIL-DTL-38999 シリーズⅢ コネクタ  
MIL-PRF-29504、ARINC 801、MT 端子  
を組み込み可能

光ファイバ端子バルクヘッドフィードスルータイプ

### 光ファイバ角型コネクタ：

基板実装型 - ブラシコンタクト+光ファイバ端子  
LRM - ブラシコンタクト+光ファイバ端子  
VMEP0/J0、耐環境型 VITA-46

### 光ファイバラックアンドパネルコネクタ：

ARINC 600、R27・R28 シリーズ

### その他の光ファイバ製品

光ファイバケーブルシステム  
MFM ファミリー：雌雄同体、Duplex、Simplex  
TFOCA-II  
CTOS、CTOL、AXOS 屋外設置用レンズ  
ST 光ファイバ  
MIL-PRF-NGCON  
MTRJ フィールド  
戦術用 光ファイバプライス  
光ファイバ結線工具

## プリント基板・フレックス基板

Mentor、PADS、Cadence、図研の回路設計  
フォーマットを使用

パネル厚 .500"  
パネルサイズ 24"×54"、30"×44"、36"×42"  
レイヤー数 64層まで  
層間接続方法 バックドリル、Dual dia.、ス  
ルーホール、ブラインドピア、  
ベリッドスルーホール、SMT

### その他オプションや材料の選択肢多数：

フレックスとリジッドフレックス基板  
プリント基板取付用コネクタ：  
プレスフィットコンタクトのコネクタ  
PCB テイルコンタクトの丸型コネクタ  
ユニバーサルヘッダー  
フレックス基板付き  
プリント基板取付ターミナルブロック  
配線中継モジュール

## 角型基板接続用コネクタ

### MIL-DTL-55302

#### B<sup>3</sup> ブラシコンタクト付き

MS55302/166	MB ( )-( )P
MS55302/167	MB ( )-( )W
MS55302/168	PC ( )-( )P
MS55302/169	IO ( )-( )C
MS55302/169	IO ( )-( )P
MS55302/170	DB ( )-( )P

### MIL-DTL-55302

#### 圧着、半田、PCB テイルコンタクト付き

MS55302/67 ~ 69	PCB90A
MS55302/70 ~ 71	PCB100A
MS55302/76 ~ 77	PCB100B
MS55302/74 ~ 75	PCB100C
MS55302/72 ~ 73	PCB150A

### LRM 表面実装タイプ

#### B<sup>3</sup> ブラシコンタクト付き

標準 ブラシコンタクト使用モジュールとバック  
プレーンコネクタ

スタaggerドグリッド - 180 芯パターングリッド

GEN-X グリッド - 236 芯パターングリッド

SEM-E 及び カスタム形状品

幅広基板用エア・フロー製品

光ファイバ組込み LRM - その他同軸、高速伝

送シールドコンタクトなどのブラシコンタ

クトとの混合使用可能

フレックス基板付き LRM

LRM 電源供給モジュール

### VME 角型コネクタ

耐環境型 VME64x

耐環境型 VME P0/J0 MT

### バックプレーンコネクタ

#### フォーク&ブレードコンタクト付き

UHD (Ultra High Density 超高密度) コネクタ

NAFI ドーターカード/バックプレーンコネクタ

### その他の角型コネクタ

I/O NAFI シリーズ

LMD、LMS モジュール

SIM モジュール

SIHD、SIAL シリーズ

VITA-46

ヒートシンク

R39、R58、SD308、CD308

## バックプレーンシステム

電気接続と光接続のバックプレーンシステムに、  
以下のコンタクト、コネクタを組み込みます。

MIL-DTL-55302 適合 ブラシコンタクト

NAFI フォーク&ブレードコンタクト

UHD フォーク&ブレードコンタクト

ARINC

MIL-DTL-38999 丸型コネクタ

MT 光フェルル

## ラック&パネルコネクタ

角型 丸型

LPSRC、SR RNJ

217 シリーズ

LE、LPX シリーズ

ARINC 404、ARINC 600

R27 シリーズ

RFM モジュールシリーズ

マイクロ D-サブ

## 特殊な用途のコネクタ製品

### ハーメチック

ハーメチックコネクタは以下のシリーズで提  
供しています。

MS 標準 MIL-DTL-5015

小型 MIL-DTL-26482

小型高密度 MIL-DTL-38999 I、II、III

### ブレーカウェイ/ランヤードリリース

ランヤードリリースコネクタは以下のシリー  
ズで提供しています。

フェイルセーフ小型高密度 MIL-DTL-38999

ツイストブル小型 MIL-DTL-26482

クイック離脱 Matrix MIL-DTL-83723

クイック離脱 Matrix MIL-DTL-5015

1760 ミサイル搭載用 タイプ II、レールラ

ウンチゲートリンクプレーカウェイ

### 戦場で使われるコネクタとケーブル

スティンガーミサイルタイプ

EMC 保護のオーバーモールドケーブル

地上空中用単一チャンネル無線システム (SINCGARS)

Bowman プログラム用コネクタ

WCMD (Wind Corrected Munitions Dispenser)

### 鉄道、バスなどの大量輸送用/ 産業用のコネクタとケーブル

Freight-Mate ケーブルアッセンブリ

トランスパワーおよび 27 ボールとレインライン

アンフェノールの丸型コネクタ付きオーバーモールドケーブル

### データバス製品

Can カプラー、ボックスカプラー

ARINC 629 電流モードカプラー

Wire Integrated Connector (ワイヤー—体型)

711 データバス

### その他の特別用途向け製品

RJ フィールド、USB フィールド、MTRJ フィールド

EZ フィールド

SV マイクロウェーブコネクタ

Aquacon、AW 防水型

Pyle Pon シリーズ インディケータライト

WFRS インターロックセーフティスイッチ

宇宙飛行士用 Zero-G コネクタ

PMAT (ARINC 644)

地球探査用小型

SCE とミニ SCE プッシュプルコネクタ

PPM プッシュプル小型

端寸プラグ

マイクロミニ コネクタ

ECTA 133、ECTA544

クイックコネクタ モジュール

1900 角型

## コンタクト、アクセサリ

圧着 M39029、サーモカップル、ワイヤーラッ  
プ、Coax、Twinax、Triax、Quadrax、ディファ  
レンシャル Twinax シールドコンタクト

B<sup>3</sup> コンタクト - 角型コネクタ用

フォーク&ブレードコンタクト - 角型コネクタ用

光ファイバ端子

大電流対応 RADSOK コンタクト

HF 超高速伝送 38999 コンタクト

M85049 アクセサリ

バックシェルアクセサリ

コードグリッド、ケーブルグランド

パイプ、ケーブルサポート

リレーソケットとジャンクションモジュール

他のコネクタメーカーを凌ぐ幅広い品揃えは、アンフェノールがインターコネクタ製品に関する最良のソリューションを提供できることの証明です。  
アンフェノールは、お客様の製品設計のお手伝いをするとともに、長年にわたる技術の蓄積に裏付けされた提案をさせていただくことで、いかなる特  
別なご要望にも応えることができます。

製品の詳細については、アンフェノールジャパン株式会社のホームページを是非ご覧ください。製品の技術情報や製品カタログをダウンロードしてい  
ただくことができます。

[www.amphenol.co.jp/military](http://www.amphenol.co.jp/military)

アンフェノールジャパン株式会社【東日本営業部】 TEL : 045-473-9219 FAX : 045-473-9204 【西日本営業部】 TEL : 077-553-8503 FAX : 077-551-2200

# セクションⅣ

## MIL-5015タイプ インサート配列一覧表

インサート 配列	サービス レーティング	コンタクト 数	コンタクトサイズ					インサート 配列	サービス レーティング	コンタクト 数	コンタクトサイズ					インサート 配列	サービス レーティング	コンタクト 数	コンタクトサイズ				
			0	4	8	12	16				0	4	8	12	16				0	4	8	12	16
8S-1	A	1					1	20-12	A	2	1				1	24-28	Inst.	24					24
10S-2	A	1					1	-14	A	5			2	3		28-1	D/A	9			3	6	
10SL-3	A	3					3	-15	A	7				7		-2	D	14				2	12
-4	A	2					2	-16	A	9				2	7	-3	E	3			3		
12S-3	A	2					2	-17	A	6				5	1	-4	E/D	9				2	7
-4	D	1					1	-18	A	9				3	6	-5	D	5		2		1	2
12-5	D	1				1		-19	A	3			3			-6	D	3		3			
14S-2	Inst.	4					4	-20	A	4	1					-7	D	2		2			
-4	D	1					1	-21	A	9				1	8	-8	E/D/A	12				2	10
-5	Inst.	5					5	-22	A	6			3	3	-9	D	12				6	6	
-6	Inst.	6					6	-23	A	2			2		-10	D/A	7		2	2	3		
-7	A	3					3	-24	A	4			2	2	-11	A	22				4	18	
-9	A	2					2	-25	Inst.	13				13	-12	A	26						26
-10	Inst.	4					4	-27	A	14				14	-13	A	26						26
-12	A	3					3	-29	A	17				17	-15	A	35						35
14-3	A	1			1			-30	Inst.	13				13	-16	A	20						20
16S-1	A	7					7	-33	A	11				11	-17	B/D/A	15						15
-3	B	1					1	22-1	D	2			2		-18	(*1)	12						12
-4	D	2					2	-2	D	3			3		-19	B/D/A	10				4	6	
-5	A	3					3	-4	A	4			2	2	-20	A	14					10	4
-6	A	3					3	-5	D	6				2	4	-21	A	37					37
-8	A	5					5	-6	D	3			2	1	-22	D	6		3				3
16-2	E	1				1		-7	E	1	1				32-1	E/D	5	2			3		
-7	A	3			1		2	-8	E	2			2		-2	E	5		3				2
-9	A	4				2	2	-9	E	3			3		-3	D	9	1	2		2	4	
-10	A	3				3		-10	E	4				4	-4	A/D	14				2	12	
-11	A	2				2		-11	B	2				2	-5	D	2	2					
-12	A	1		1				-12	D	5			2	3	-6	A	23		2	3	2	16	
-13	A	2				2		-13	D/A	4			4	1	-7	Inst./A	35				7	28	
18-1	A/Inst.	10					10	-14	A	19				19	-8	A	30				6	24	
-3	D	2				2		-15	E/A	6			5	1	-9	D	14		2				12
-4	D	4					4	-16	A	9			3	6	-10	(*2)	7		2	2			3
-5	D	3				2	1	-17	D/A	9			1	8	-12	A/D	15				5	10	
-6	D	1		1				-18	D/A	8				8	-13	D	23				5	18	
-7	B	1			1			-19	A	14				14	-15	D	8	2			6		
-8	A	8				1	7	-20	A	9				9	-16	A	23		2	3	2	16	
-9	Inst.	7				2	5	-21	A	3	1			2	-17	D	4		4				
-10	A	4				4		-22	A	4			4		36-1	D	22				4	18	
-11	A	5				5		-23	D/A	8			8		-3	D	6	3			3		
-12	A	6					6	-24	D/A	6			2	4	-4	D/A	3	3					
-13	A	4			1	3		-27	D/A	9			1	8	-5	A	4	4					
-14	A	2		1			1	-28	A	7				7	-6	A	6	2	4				
-15	A	4				4		-33	D/A	7				7	-7	A	47					7	40
-16	C	1				1		-34	D	5			3	2	-8	A	47					1	46
-17	Inst.	7				2	5	24-2	D	7			7		-9	A	31		1	2	14	14	
-19	A	10					10	-3	D	7				2	5	-10	A	48					48
-20	A	5					5	-5	A	16				16	-6	D/A	8						48
-22	D	3					3	-6	D/A	8			8		-7	A	16						48
-24	A/Inst.	10					10	-7	A	16			2	14	-9	A	2		2				48
-29	A	5					5	-9	A	2			2		-10	D	16			5	5	6	
-30	A	5					5	-10	A	7			7		-11	D/A	35						35
-31	A	5					5	-11	A	9			3	6	-12	A	47				7	40	
20-3	D	3				3		-12	A	5			2	3	-13	E/A	17				2	15	
-4	D	4				4		-16	D/A	7			1	3	3	-14	D	16				5	6
-6	D	3					3	-17	D	5				2	3	-15	D/A	35					35
-7	D/A	8					8	-20	D	11				2	9	-16	A	47				7	40
-8	Inst.	6			2		4	-21	D	10			1		9	-17	A	47				7	40
-9	D/A	8				1	7	-22	D	4			4			-18	A	31		1	2	14	14
-11	Inst.	13					13	-27	E	7				7	-20	A	34			2	2	30	
															40-1	D	30					6	24
															-9	A	47			1	22	24	
															-56	A	85						85
															32-64	D	54						54

10SL-4Pはレセプタクル側のみ、10SL-4Sはプラグ側のみ製造可能です。  
特殊なインサート配列については、別途お問い合わせください。

\*1: C/D/A/Inst.  
\*2: E/B/D/A

**MIL-DTL-26482 シリーズ I  
インサート配列一覧表**

インサート 配列	MS/PT (半田型)	PT (半田型)	PT (ハーメチック)	MS/PT-SE PT-SE (圧着型)	サービス レーティング	コンタクト 数	コンタクトサイズ							
							20	16	12	Coax				
							12	16	20					
8 -2	X	X	X		I	2	2							
-3	X	X	X		I	3	3							
-4	X	X	X		I	4	4							
-33		X	X	X	I	3	3							
-98		X			I	3	3							
10 -2		X			I	2		2						
-5		X	X*		I	5	5							
-6	X	X	X	X	I	6	6							
-70		X			Coax	1							1	
-98	X	X	X*		I	6	6							
12 -3	X	X	X	X	II	3		3						
-4		X	X*		I	4		4						
-8	X	X	X*	X	I	8	8							
-10	X	X	X	X	I	10	10							
-14		X			I	14	14							
-98		X			I	10	10							
14 -2		X			II	2						2		
-4		S	X		I	4			4					
-5	X	X	X	X	II	5		5						
-8		X			I	8	6	2						
-12	X	X	X	X	I	12	8	4						
-15	X	X	X	X	I	15	14	1						
-18	X	X	X*	X	I	18	18							
-19	X	X	X	X	I	19	19							
-22				X*	I	5	1	4						
-71		P			I	4		3					1	
-91HV		S		X*	**	3	3							
-AA		S	X		I	4			4					
16 -8	X	X	X	X	II	8		8						
-23	X	X		X	I	23	22	1						
-26	X	X	X	X	I	26	26							
-70		X			N/A	15	14				1			
-76†††				X*	***	14	8	1	5					
-99	X	X		X	I	23	21	2						
18 -5		X		X*	II	5			5					
-8					I	8			8					
-11	X	X	X	X	II	11		11						
-30	X	X	X*	X	I	30	29	1						
-32	X	X	X	X	I	32	32							
-71				X*	Coax, II	9		8					1	
-72		X			N/A	14	10				4			
-75		X			Coax	4							4	
-76					II	4					3	1		
-80		X			Coax, I	8	6						2	
-91HV				X*	**	6	6							
20 -16	X	X	X	X	II	16		16						
-24	X	X			I	24	24							
-25		X			I	25	25							
-26		X			I	26	20	6						
-27	X	X			I	27	27							
-39	X	X	X	X	I	39	37	2						
-41	X	X	X	X	I	41	41							
-70					Coax	14	10						4	
-90HV		X			HV	7	7							
22 -7	X	X		X*	Coax	7							7	
-21	X	X	X	X	II	21		21						
-25				X	I	25		25						
-32	X	X			I	32	32							
-34		X			I	34	34							
-36		X			I	36	36							
-41	X	X	X	X	I	41	27	14						
-55	X	X	X	X	I	55	55							
-70		X			I, Coax	19	13						6	
-71					I, Coax	9	2						7	
-72		X			N/A	19	12	4					3	
-78†††				X*	Coax	7							7	
-96				X*	II	7			7†					
24 -31		X			I	31		31						
-51				X*	I	51	47					4		
-61	X	X	X	X	I	61	61							
-71		X			N/A	49	45	2					2	
-79					Coax	6	1						5	

**MIL-DTL-26482 シリーズ II  
インサート配列一覧表**

インサート 配列	サービス レーティング	コンタクト 数	コンタクトサイズ		
			12	16	20
8 -33	I	3			3
-98	I	3			3
10 -6	I	6			6
12 -3	II	3		3	
-8	I	8			8
-10	I	10			10
14 -4	I	4	4		
-5	I	5		5	
-9S	I	9	4		5
-12	I	12		4	8
-15	I	15		1	14
-18	I	18			18
-19	I	19			19
16 -8	II	8		8	
-23S	I	23		1	22
-26	I	26			26
18 -8	I	8	8		
-11S	II	11		11	
-30S	I	30		1	29
-32	I	32			32
20 -16	II	16		16	
-24S	I	24			24
-39	I	39		2	37
-41	I	41			41
22 -12S	I	12	12		
-19S	I	19	19		
-21	II	21		21	
-32S	I	32			32
-41	I	41		14	27
-55	I	55			55
-95S	I	32	6		26
24 -19S	II	19	19		
-31	I	31		31	
-61	I	61			61

X: 全タイプ対応あり  
P: ピンインサートのみ  
S: ソケットインサートのみ  
\*: MSバージョンなし  
\*\*: フラッシュオーバー電圧  
5,000 VAC (RMS)  
\*\*\*: 1,500 VAC (RMS)  
HV: 高電圧  
†††: コンタクトは別発注要

MIL-DTL-38999 シリーズ I (LJT) インサート配列一覧表

(1/2)

インサート配列	(半田型)	(圧着型)	ハーメチック		サービスレーティング	コンタクト数	コンタクトサイズ										
			クラス H	クラス Y*			22D	22M	22	20	16	12	8 (Coax)	8 <sup>++</sup> (Twinax)	10 (Power)	12 (Coax)	
9-3	X				M	3					3						
-6	X	X	P	P	M	6		6									
-7 ■	X				M	7		7									
-22 ■	X				I	2					2						
-35		X	P	P	M	6	6										
-44		X			M	4				4							
-98	X	X	P	P	I	3					3						
11-2 ★		X	P**		I	2					2						
-4	X	(2)			I	4					4						
-5	X	X			I	5					5						
-6 ■	S				I	6					6						
-13	X	X	P/S	P/S	M	13		13									
-35		X	P/S	P/S	M	13	13										
-98	X	X	P/S	P/S	I	6					6						
-99		P			I	7					7						
13-3 ■		P			II	3					3						
-4 ★	X	X	P	P	I	4					4						
-8	X	X	P	P	I	8					8						
-22	X	X	P/S	P/S	M	22		22									
-35		X	P/S	P/S	M	22	22										
-98	X	X	P/S	P/S	I	10					10						
15-4 ■		(2)			I	4						4					
-5 ★	X	X	P	P	II	5					5						
-15	X	X	P/S	P/S	I	15					14	1					
-18	X	X	P/S	P/S	I	18					18						
-19		X	P	P	I	19					19						
-35		X	P/S	P/S	M	37	37										
-37	X	X	P	P	M	37		37									
-68 ■	X	(3)			I	8					8						
-97	X	X	P	P	I	12					8	4					
17-2		X			M	39	38								1		
-6		X	P	P	I	6						6					
-8 ★	X	X	P/S	P/S	II	8					8						
-13 ■		(2)			I	13					13						
-22 ■					Coax	4							2			2	
-25 ■		(2)			M	24	22						2				
-26	X	X	P/S	P/S	I	26					26						
-35	X	X	P	P	M	55	55										
-42 ■		P			M	42				42							
-55	X	X	P/S	P/S	M	55		55									
-99	X	X	P	P	I	23					21	2					
19-11 ★	X	X	P	P	II	11					11						
-18		(2)			M	18	14								4		
-28 ■	X	P			I	28					26	2					
-30 ■	X	P			I	30					29	1					
-32	X	X	P/S	P/S	I	32					32						
-35		X	P	P	M	66	66										
-53 ■		P			M	53				53							
-66		X	P	P	M	66		66									
-67 ■	X	(3)	S	S	M	67		67									
-68 ■		(3)			I	18						18					

X: 全タイプ対応あり

P: ピンインサートのみ

S: ソケットインサートのみ

(2): RP 又は 02RE は対応なし

(3): ピンインサートのみ。RP 又は 02RE は対応なし

\*: Hと同じ、ただしインターフェイシャルシール付き

\*\* : サイズ16コンタクト2芯、光ファイバ専用 (カタログ 12-352 参照)

★: グラウンドプレーンコネクタで使用 (カタログ 12-090 参照)

■: MIL 認定外品

MIL-DTL-38999 シリーズ I (LJT) インサート配列一覧表

(2/2)

インサート配列	(半田型)	(圧着型)	ハーメチック		サービスレーティング	コンタクト数	コンタクトサイズ										
			クラス H	クラス Y*			22D	22M	22	20	16	12	8 (Coax)	8 <sup>††</sup> (Twinax)	10 (Power)	12 (Coax)	
21 -1		X	P/S	P/S	M	79		79									
-2 ■		X			M	65			65								
-11 ★		X			I	11						11					
-16 ★	X	X	P	P	II	16					16						
-24 ■	X				I	24					24						
-25 ■	X				I	25					25						
-27 ■	X				I	27					27						
-35		X	P/S	P/S	M	79	79										
-39	X	X	P	P	I	39					37	2					
-41	X	X	P/S	P/S	I	41					41						
-75 ★		(2)			N	4								(4) 参照			
-79 ■		(2)			II	19	17							(5) 参照			
23 -1		X	P	P	M	100		100									
-2	X	X	P	P	M	85			85								
-6 ★■		P			M	6								6			
-14 ■		(2)			I	14						14					
-21 ★	X	X	P	P	II	21					21						
-32 ■	X	P			I	32					32						
-34 ■	X				I	34					34						
-35		X	P	P	M	100	100										
-53	X	X	P/S	P/S	I	53					53						
-55		(3)			I	55					55						
-97 ■	X				II	16					16						
-99 ■	X				II	11					11						
25 -1		X	P	P	M	128		128									
-2		X			M	100			100								
-4		X			I	56				48	8						
-7 ■		X			M	99	97							2			
-11 ■		(2)			N	11				2					9		
-19 ★		X			I	19						19					
-20 ■		(2)			N	30				10	13			3		4	
-24 ★		X	P	P	I	24					12	12					
-29 ★	X	X			I	29					29						
-35		X	P	P	M	128	128										
-37 ★		X			I	37					37						
-43	X	(2)			I	43				23	20						
-46		(2)			I	46				40	4		2 <sup>†</sup>				
-61	X	X	P	P	I	61				61							

- X: 全タイプ対応あり
- P: ピンインサートのみ
- S: ソケットインサートのみ
- (2): RP 又は 02RE は対応なし
- (3): ピンインサートのみ。RP 又は 02RE は対応なし
- (4): MS 品番 21-75 は、サイズ 8 Twinax コンタクト4本を使用。  
アンフェノール品番 21-75 は、サイズ 8 Coax コンタクト4本を使用。
- (5): MS 品番 21-79 には、サイズ 8 Coax コンタクト2本を使用することもできます。  
ただし、お客様よりの指定がない限り、Coax コンタクトは付きません。
- \*: Hと同じ、ただしインターフェイスシール付き
- †: RG180/U、RG195/U ケーブル用
- ††: サイズ 8 の Coax と Twinax は互換
- ★: グラウンドプレーンコネクタで使用 (カタログ 12-090 参照)
- : MIL 認定外品

# MIL-DTL-38999 シリーズ II (JT) インサート配列一覧表

インサート配列	(半田型)	(圧着型)	ハーメチック		サービスレーティング	コンタクト数	コンタクトサイズ						
			クラス H	クラス Y*			22D	22M	22	20	16	12	
8-2 ■		P			M	2					2		
-3 ■	X	N/A	P	P	M	3					3		
-6	X	X	P	P	M	6		6					
-35		X	P	P	M	6	6						
-44		X	P	P	M	4				4			
-97 ■	X				M	4		2			2		
-98	S	X	P	P	I	3					3		
10-4		(3)			I	4					4		
-5	X	X	P	P	I	5					5		
-13	X	X	P/S	P/S	M	13		13					
-35		X	P/S	P/S	M	13	13						
-98	X	X	P/S	P/S	I	6					6		
-99		X	P	P	I	7					7		
12-3	X	X	P	P	II	3						3	
-4	X	X	P	P	I	4						4	
-8	X	X	P	P	I	8					8		
-22		X	P/S	P/S	M	22		22					
-35		X	P/S	P/S	M	22	22						
-98	X	X	P/S	P/S	I	10					10		
14-4 ■		(2)			I	4							4
-5	X	X	P	P	II	5						5	
-15	X	X	P	P	I	15					14	1	
-18	X	X	P/S	P/S	I	18					18		
-19 ■	X	X			I	19					19		
-35		X	P	P	M	37	37						
-37	X	X	P	P	M	37		37					
-68 ■		(2)	P	P	I	8						8	
-97 ■		X	P	P	I	12					8	4	
16-6		X	P	P	I	6							6
-8	X	X	P	P	II	8						8	
-13 ■		(2)			I	13						13	
-26	X	X	P/S	P/S	I	26					26		
-35		X	P	P	M	55	55						
-42		X			M	42				42			
-55	X	X	P/S	P/S	M	55		55					
-99	X	X	P	P	I	23					21	2	
18-11	X	X	P	P	II	11						11	
-28	X	X			I	28					26	2	
-30	X	X			I	30					29	1	
-32	X	X	P/S	P/S	I	32					32		
-35		X	P	P	M	66	66						
-53	X	X			M	53				53			
-66	X	X	P	P	M	66		66					
-68 ■		(2)			I	18						18	
-96 ■		(2)			I	9							9
20-1		X	P	P	M	79		79					
-2		X			M	65				65			
-11 ■		(3)			I	11							11
-16 ■	X	X	P/S	P/S	II	16						16	
-35		X	P	P	M	79	79						
-39	X	X	P	P	I	39					37	2	
-41	X	X	P	P	I	41					41		
22-1		X	P/S	P/S	M	100		100					
-2	X	X	P	P	M	85				85			
-14 ■		(2)			I	14							14
-21	X	X	P	P	II	21						21	
-32	X	X	P		I	32					32		
-35		X	P/S	P/S	M	100	100						
-53 ■		P			I	53					53		
-55	X	X	P	P	I	55					55		
24-1		X	P	P	M	128		128					
-2		X			M	100				100			
-4		X	P	P	I	56					48	8	
-19 ■		X	P	P	I	19							19
-24		X	P	P	I	24						12	12
-29		X			I	29						29	
-35		X	P	P	M	128	128						
-37		X			I	37						37	
-43 ■		(3)			I	43					23	20	
-61	X	X	P	P	I	61					61		

X: 全タイプ対応あり  
 P: ピンインサートのみ  
 S: ソケットインサートのみ  
 (2): RP 又は 02RE は対応なし  
 (3): ピンインサートのみ。  
 RP 又は 02RE は対応なし  
 \*: Hと同じ、ただしインターフェイスシール付き  
 ■: MIL認定外品

MIL-DTL-38999 シリーズ III (Tri-Start) インサート配列一覧表

(1/2)

インサート 配列	MIL シエルサイズ コード	圧着型	ハーメチック*	サービス レーティング	コンタクト数	コンタクトサイズ								
						22D	20	16	12	12 (Coax)	10 (Power)	8 (Coax)	8 <sup>††</sup> (Twinax)	
9-5 ★■	A			Grounded	1									1
-35	A	X	P	M	6	6								
-94 ■	A	◆		M	2		2							
-98	A	X	P	I	3		3							
11-2 ★	B	◆		I	2			2						
-5	B	X	P	I	5		5							
-35	B	X	P	M	13	13								
-54 ■	B	X		II	4	4								
-98	B	X	P	I	6		6							
-99	B	X	P	I	7		7							
13-4 ★	C	X	P	I	4			4						
-8	C	X	P	I	8		8							
-13 ■	C			I, Fiber Optic	4			2**	2					
-35	C	X	P	M	22	22								
-63 ■		◆		I	4			2	2					
-98	C	X	P	I	10		10							
15-4 ■	D	◆		I	4				4					
-5 ★	D	X	P	II	5			5						
-15	D	X	P	I	15		14	1						
-18	D	X	P	I	18		18							
-19	D	X	P	I	19		19							
-35	D	X	P	M	37	37								
-97	D	X	P	I	12		8	4						
17-2	E	◆		M	39	38								1
-6	E	X	P	I	6				6					
-8 ★	E	X	P	II	8			8						
-22 ★■	E	◆		Coax	4					2			2	
-26	E	X	P	I	26		26							
-35	E	X	P	M	55	55								
-52 ■		◆		M	2									2
-60 ■		X		I /Coax	10	8							2	
-99	E	X		I	23		21	2						
19-AD ■		◆		Inst.	17		16							1
-11 ★	F	X	P	II	11			11						
-18	F	X		M	18	14								4
-28	F	X		I	28		26	2						
-31 ■	F	X		M	15	12			1				2	
-32	F	X	P	I	32		32							
-35	F	X	P	M	66	66								
21-11 ★	G	X		I	11				11					
-16 ★	G	X	P	II	16			16						
-29 ■	G	X		I	27		19	4	4					
-35	G	X	P	M	79	79								
-39	G	X	P	I	39		37	2						
-41	G	X	P	I	41		41							
-75 ★◇	G	X		M	4			11					4	(注参照)
-79 ■	G	X		II	19	17							2	
23-6 ★■	H	P		M	6									6
-14 ■	H	◆		I	14				14					
-21 ★	H	X	P	II	21			21						
-35	H	X	P	M	100	100								
-53	H	X	P	I	53		53							
-54 ■	H	X		M	53	40		9	4					
-55	H	◆	P	I	55		55							

X: 全タイプ対応あり  
 ◆: 02R は対応なし  
 P: ピンインサートのみ  
 ★: グラウンドプレーンコネクタで使用。  
 9-5はグラウンドプレーン専用。(カタログ 12-092 参照)  
 ■: MIL 認定外品  
 ◇: 21-75は Twinax コンタクトでの使用に限り MIL 認定品  
 — MS 品番 21-75 はサイズ 8 Twinax を使用  
 — アンフェノール品番 21-75 はサイズ 8 Coax を使用

\*: ハーメチックインサート— 半田接続が標準  
 (PCBやアイレット接続については要問合せ)  
 \*\*: サイズ 16 コンタクト 2 芯、光ファイバ専用  
 (カタログ 12-352 参照)  
 \*\*\*: MIL-STD-1760 用 (カタログ 12-092 参照)  
 †: RG180/U、RG195/U ケーブル用  
 ††: サイズ 8 の Coax と Twinax は互換

MIL-DTL-38999 シリーズ III (Tri-Start) インサート配列一覧表

(2/2)

インサート配列	MIL シェルサイズコード	圧着型	ハーメチック*	サービスレーティング	コンタクト数	コンタクトサイズ								
						22D	20	16	12	12 (Coax)	10 (Power)	8 (Coax)	8 <sup>††</sup> (Twinax)	8 (Quadrax)
25-4	J	X	P	I	56		48	8						
-7	J	X		Twinax	99	97							2	
-8★	J	◆		Twinax	8								8	
-11***	J	◆		N	11		2				9			
-17■	J	◆		M	42	36							6	
-19★	J	X	P	I	19				19					
-20***	J	◆		N	30		10	13		4			3	
-24★	J	X		I	24			12	12					
-26■	J	◆		I	25		16		5			4		
-29★	J	X		I	29			29						
-35	J	X	P	M	128	128								
-37★	J	X		I	37			37						
-41■	J	X		N/Inst.	41	22	3	11		2			3	
-43	J	◆		I	43		23	20						
-46	J	◆		I	46		40	4				2 <sup>†</sup>		
-61	J	X	P	I	61		61							
-62■		◆		I	12			8						4
-90■	J	◆		I	46		40	4					2	
-F4■	J	X		M/I	66	49		13	4					

特殊インサート配列

インサート配列	MIL シェルサイズコード	圧着型	ハーメチック*	サービスレーティング	コンタクト数	備考	コンタクトサイズ						
							22D	20	16	12	8 <sup>††</sup> (Twinax)		
9-2	A	X		I	2	Pyleブランド		2					
15-4	D	X		II	4	Pyleブランド			4				
-25	D	X		M	25	Pyleブランド	22		3				
17-20	E	X		M	20	Pyleブランド	16				4		
21-12	G	X		I	12	Pyleブランド		3			9		
-21	G	X		M/Inst.	41	シーリング効果強化	32				9		
-99	G	X		M	16	Pyleブランド	5				11		
25-92	J	X		M	101	Pyleブランド	92		9				
-97	J	X		M	42	Pyleブランド	26		3		13		

特殊インサート配列

(標準外シェル、または大きいコンタクトサイズのインサート配列)

インサート配列	圧着型	ハーメチック*	サービスレーティング	コンタクト数	コンタクトサイズ				
					22D	20	8	4	0
25-16	X		M	8		6		2	
25L-3	X		II	3			1	2	
-7	X		II	7			7		
33-3	X		II	3				1	2
-5	X		II	5				5	
-6	X		II	6			2	4	
37-5	X		II	4					4

X: 全タイプ対応あり

◆: 02R は対応なし

P: ピンインサートのみ

★: グラウンドプレーンコネクタで使用。

■: MIL 認定外品

\*: ハーメチックインサート—半田接続が標準

(PCB やアイレット接続については要問合せ)

\*\*\*: MIL-STD-1760用 (カタログ 12-092 参照)

†: RG180/U、RG195/U ケーブル用

††: サイズ 8 の Coax と Twinax は互換

# アンフェノールの最新技術のご紹介

## 超高速・高速伝送用コネクタ

### HF38999 コネクタ

HF38999 コネクタは、最大40GHzまでの超高速伝送に対応できるサイズ#08の同軸ケーブル用コネクタです。また、通常同軸ケーブルだけでなく、セミリジッドケーブルにも対応します。MIL-DTL-38999シリーズⅠ & Ⅲのサイズ#08のキャビティを持つすべてのインサートアレンジに使用可能で、複数個のSMAコネクタを1個のD38999コネクタにまとめ、省スペース化を図れます。レーダーや高速通信システムなどのミリタリー用途に最適です。

### Quadrax コネクタ/ディファレンシャル Twinax コネクタ

Quadrax/ディファレンシャル Twinax コネクタは、最大3GHzまでの高速差動伝送対応コネクタで、大容量の画像伝送などに最適です。

4芯内部導体のQuadraxコネクタ、2芯内部導体のディファレンシャルTwinaxコネクタは、100Ω、150Ωの2種類からインピーダンスをお選びいただけます。

様々なツイストペアケーブルに適応するようバリエーションも豊富で、MIL-DTL-38999シリーズⅢコネクタでの使用以外にも、PCBテイルタイプは基板実装が可能です。



## 大電流対応 - RADSOK コネクタ

### MIL-POWER コネクタ

アンフェノールの特許取得RADSOK（ラドソック）は、双曲線形状の格子に多くの接触点を発生させて大電流を流すことができるソケットコネクタ技術です。極めて低い接触抵抗のため、通常コネクタの1.5倍の大電流を流すことが可能です。

このラドソックコネクタを組み込んだ大電流対応MIL-DTL-38999シリーズⅢコネクタが、MIL-POWERコネクタです。ミリタリー用途において汎用的に使用されるD38999コネクタを電源コネクタとしてもお使いいただけます。



## 光ファイバコネクタ

### D38999 タイプマルチチャンネル光ファイバコネクタ

MIL-RPF-29504 適合セラミックフェルール端子をMIL-DTL-38999シリーズⅢコネクタに組み込むことにより、優れた光伝送特性と高い作業性に加え、豊富なインサートアレンジメントが可能な汎用光コネクタです。

サイズ#16と高密度接続を可能にするサイズ#20端子があり、マルチモード・シングルモードの様々な種類の光ファイバケーブルに適合するようフェルールサイズも豊富です。（カタログ12-352をご参照ください。）また、より優れた光伝送特性を得るために、タイトトレランスシェルもご提供しています。



## FPC アセンブリ

### FPC（フレキシブルプリント基板）コネクタ

機器の小型化や軽量化に対応するとともに、ワイヤ結線に要する作業工数削減のため、今やFPC基板の利用は当たり前になっています。アンフェノールは、片面・両面・多層・リジッドフレキなど、ライン数やサイズに応じたFPC基板の設計、製造から、MIL規格の丸型コネクタを始めとした様々なタイプのコネクタを両端に実装したFPCアセンブリでのご提供まで、お客様のニーズに応じてご提供可能です。



## 高速伝送PCBコネクタ

### HSB<sup>3</sup> シリーズ

ブラシコネクタを高密度で組み込んだHDB<sup>3</sup>シリーズの高速信号対応バージョンを新たにリリースしました。最大3.125Gbpsの高速差動信号をボードtoボード接続できます。1コネクタで最大13ペアまで高速信号が接続可能です。

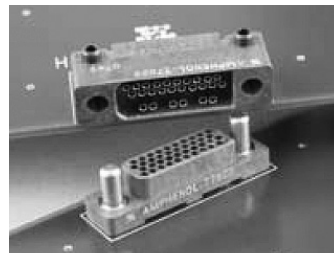

### » 「在庫検索」 サイトをご存知ですか? «

このガイドブックで紹介しているMIL規格コネクタの在庫数を、弊社HP「在庫検索」からご確認いただけます。主に、短納期で商品を手入れしたいお客様を対象に、当社の栗東工場生産している品目と生産可能数、在庫数をオンラインで公開しております。お気軽にご利用ください。

<http://www.amphenol.co.jp/inventory/>

# Amphenol アンフェノール ジャパン株式会社

□ 本社・工場 〒520-3041 滋賀県栗東市出庭471-1 TEL 077-553-8501(代) FAX 077-551-2200  
□ 横浜オフィス 〒222-0033 神奈川県横浜市港北区新横浜2-2-8 TEL 045-473-9219(代) FAX 045-473-9204

<http://www.amphenol.co.jp/military>

09080001-ITP