

「PT シリーズ」 カタログ変更情報 1/2

2019年3月8日
アンフェノールジャパン株式会社

ページ	項目	変更後	変更日
P2	キー位置 (インサート配列 14-12 の角度 Y)	下記図を参照	2019年3月8日
P28	シーリングプラグ品番	下記図を参照	2019年3月8日
P29	ねじ止め部穴寸法 (メタルキャップ-レセプタクル用、メタルキャップ-プラグ用)	次頁を参照	2019年3月8日
P36	MB11 (MS3472) A 寸法	次頁を参照	2019年3月8日

P2 インサート配列 14-12 のキー位置 角度 Y の変更

キー位置

インサート配列		角度			
		W	X	Y	Z
8	-2*	58	122	—	—
	-3	60	210	—	—
	-4*	45	—	—	—
	-33*	90	—	—	—
10	-6*	90	—	—	—
	-98*	90	180	240	270
	-3	—	—	180	—
	-8	90	112	203	292
12	-10*	60	155	270	295
	-5*	40	92	184	273
	-12*	43	90	—	—
	-15*	17	110	155	234
14	-18*	15	90	180	270
	-19*	30	165	315	—
	-8*	54	152	180	331
	-23	158	270	—	—
16	-26*	60	—	275	338

変更前：155

変更後：—

P28 アンフェノール品番と MIL 品番の変更

シーリングプラグ

コンタクト サイズ	アンフェノール 品番	MIL 品番	φA ±0.3	φB ±0.1	C ±0.3	カラー コード
16	10-405996-162	MS27488-16-2	2.1	3.4	14.3	青
20	10-405996-202	MS27488-20-2	1.5	2.3	14.3	赤

<注文方法> 上記アンフェノール品番又はMS品番にてご注文ください。

↓
MIL

「PT シリーズ」 カタログ変更情報 2/2

2019年3月8日
アンフェノールジャパン株式会社

ページ	項目	変更後	変更日
P29	ねじ止め部穴寸法 (メタルキャップ - レセプタクル用、メタルキャップ - プラグ用)	下記図を参照	2019年3月8日
P36	MB11 (MS3472) A 寸法	下記図を参照	2019年3月8日

P29 ねじ止め部穴寸法 (赤字箇所) を変更、追加。

メタルキャップ - レセプタクル用

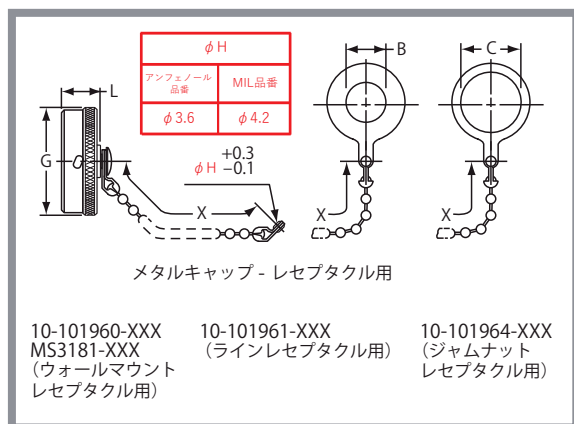

メタルキャップ - プラグ用

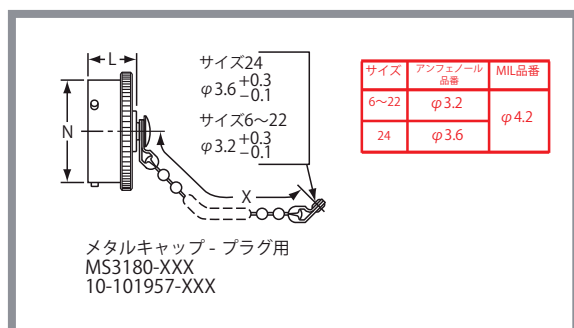

P36 赤字の通り、A 寸法を修正。

MB11 (MS3472)

ウォールマウントレセプタクル、ワイドフランジタイプ

