

# MIL-DTL-38999 シリーズ I、II

～パネルカットアウト寸法～

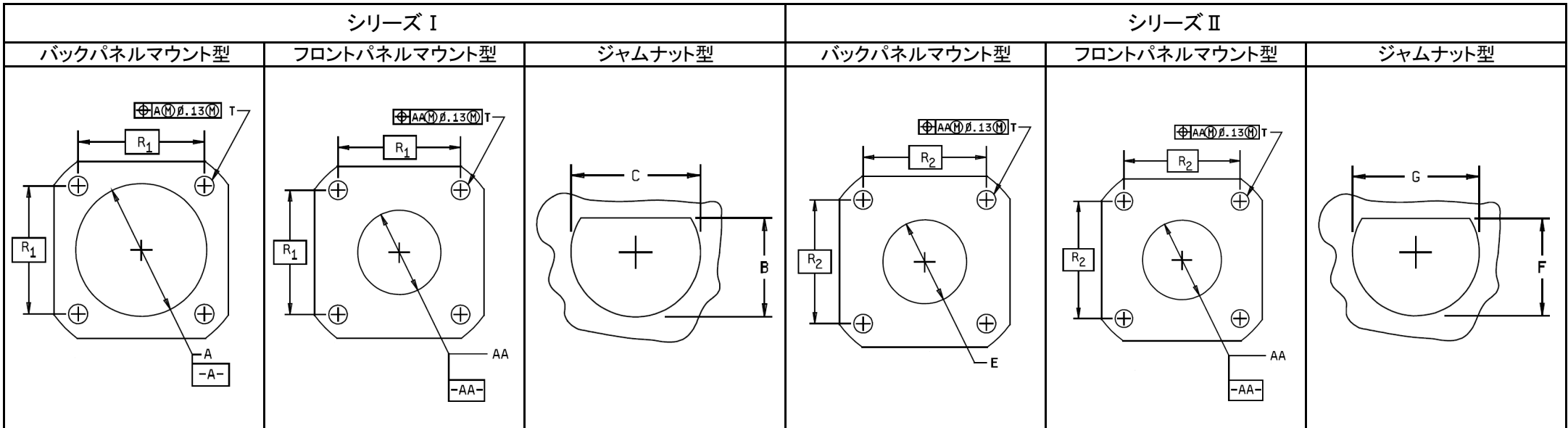

(mm)

シェルサイズ*	A DIA MIN.	AA DIA MIN.	B 0 -0.25	C +0.25 0	E DIA MIN.	F 0 -0.25	G +0.25 0	R1	R2	T DIA ±.13
8-9	16.66	13.11	※ 16.7	17.6	14.15	21.08	22.48	18.26	15.09	3.25
10-11	20.22	15.88	19.59	20.96	17.32	24.26	25.65	20.62	18.26	3.25
12-13	23.42	19.05	24.26	25.65	21.69	27.56	28.83	23.01	20.62	3.25
14-15	26.59	23.01	27.56	28.83	24.87	30.73	32.01	24.61	23.01	3.25
16-17	30.96	25.81	30.73	32.01	28.04	33.91	35.18	26.97	24.61	3.25
18-19	32.94	28.98	33.91	35.18	31.22	37.08	38.35	29.36	26.97	3.25
20-21	36.12	32.16	37.08	38.35	34.39	40.26	41.53	31.75	29.36	3.25
22-23	39.29	34.93	40.26	41.53	37.57	43.43	44.7	34.93	31.75	3.91
24-25	42.47	37.69	43.43	44.7	40.74	46.61	47.88	38.1	34.93	3.81

※シェルサイズ8-9のB寸法公差については、±0.1とする。