

J T ・ L J T ・ T V ・ C T V ・ H D T V タイプ
コネクタの結線方法

アンフェノールジャパン株式会社
航空宇宙・産業機器
技術部

〒520-3044 滋賀県栗東市出庭471-1

TEL. 077-553-8501

FAX. 077-553-2200

JT, LJT, TV, CTV・HDタイプコネクタ コンタクト圧着方法

1. Amphenol JT,LJT,TV,CTVタイプコネクタのコンタクトサイズ #12, #16, #20, #22, #22M, #22D, #23のコンタクトの圧着作業は、下記の方法によって行って下さい。

2. 適用工具

- (1) ワイヤーストリッパー
- (2) 圧着工具：下表参照
- (3) ポジショナー：下表参照

P：ピン，S：ソケット

コンタクト サイズ	コンタクト 種別	圧着工具 パーツナンバー	ポジショナー パーツナンバー
#12	P、S	M22520/1-01	M22520/1-04
#16	P、S	M22520/1-01	M22520/1-04
#20	P、S	M22520/1-01	M22520/1-04
		M22520/2-01	M22520/2-10
#22, #22M #22D	P(JT/LJT)	M22520/2-01	M22520/2-09
	S(JT)	M22520/2-01	M22520/2-06
	S(LJT)	M22520/2-01	M22520/2-07
#22D	P(TV,CTV)	M22520/2-01	M22520/2-09
	S(TV,CTV)	M22520/2-01	M22520/2-07
#23	P(HDTV)	M22520/2-01	M22520/2-13
	S(HDTV)	M22520/2-01	M22520/2-16

3. 適用コンタクト

P：ピン，S：ソケット

コンタクト サイズ	コンタクト 種別	カラーバンド			Amphenol パーツナンバー	ミリタリー ナンバー
		1	2	3		
#12	JT,LJT,TV,CTV P	橙	青	緑	10-251415-125	M39029/58-365
	JT S	橙	緑	白	10-251416-125	M39029/57-359
	LJT,TV,CTV S	橙	緑	橙	10-407035-125	M39029/56-353
#16	JT,LJT,TV,CTV P	橙	青	黄	10-251415-165	M39029/58-364
	JT S	橙	緑	灰	10-251416-165	M39029/57-358
	LJT,TV,CTV S	橙	緑	赤	10-407035-165	M39029/56-352
#20	JT,LJT,TV,CTV P	橙	青	橙	10-251415-205	M39029/58-363
	JT S	橙	緑	紫	10-251416-205	M39029/57-357
	LJT,TV,CTV S	橙	緑	茶	10-597808-355	M39029/56-351
#22	JT,LJT P	橙	青	赤	10-251415-225	M39029/58-362
	JT S	橙	緑	青	10-251416-225	M39029/57-356
	LJT S	橙	緑	黒	10-407035-225	M39029/56-350
#22M	JT,LJT P	橙	青	茶	10-251415-235	M39029/58-361
	JT S	橙	緑	緑	10-251416-235	M39029/57-355
	LJT S	橙	黄	白	10-407035-235	M39029/56-349
#22D	JT,LJT,TV,CTV P	橙	青	黒	10-251415-725	M39029/58-360
	JT S	橙	緑	黄	10-251416-725	M39029/57-354
	LJT,TV,CTV S	橙	黄	灰	10-407035-725	M39029/56-348
#23	HDTV P	茶	紫	紫	10-597331-735	M39029/18-177
	HDTV S	茶	紫	赤	10-597330-735	M39029/17-172

4. 作業順序及び注意事項

(1) 圧着の為の電線処理

電線をワイヤーストリッパーを用いて、下記寸法ストリップして下さい。

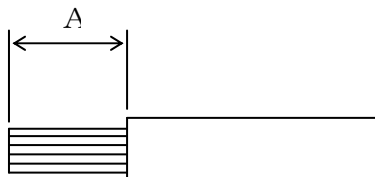

コンタクトサイズ	A寸法
#12	5.6~6.4
#16	//
#20	//
#22	3.2~4.0
#22M	//
#22D	//
#23	3.8~4.5

(2) ポジショナーのセット

[A] M22520/1-01 の場合

クリンプツールタレットヘッドの交換は下記手順により行って下さい。

(a) タレットヘッドM22520/1-04を圧着工具M22520/1-01に取付け、六角穴付ボルトを締め付けて下さい。

(b) タレットヘッドの側面についているポジショナー固定レバーを押し、ポジショナーをタレットヘッドから解除しコンタクトサイズに従ってポジショナーを回転させ、白線の位置に合わせます。

(c) ポジショナーをタレットヘッドと平面になるまで押し込みます。

(d) SEL No.ダイヤルを引き上げ、電線のサイズに合わせて白線の位置にセットします。

コンタクトサイズ	SEL No.	適合電線 (AWG)	ポジショナーカラー
#12	8	12	黄
	7	14	
#16	6	16	青
	5	18	
	4	20	
#20	3	20	赤
	2	22	
	1	24	

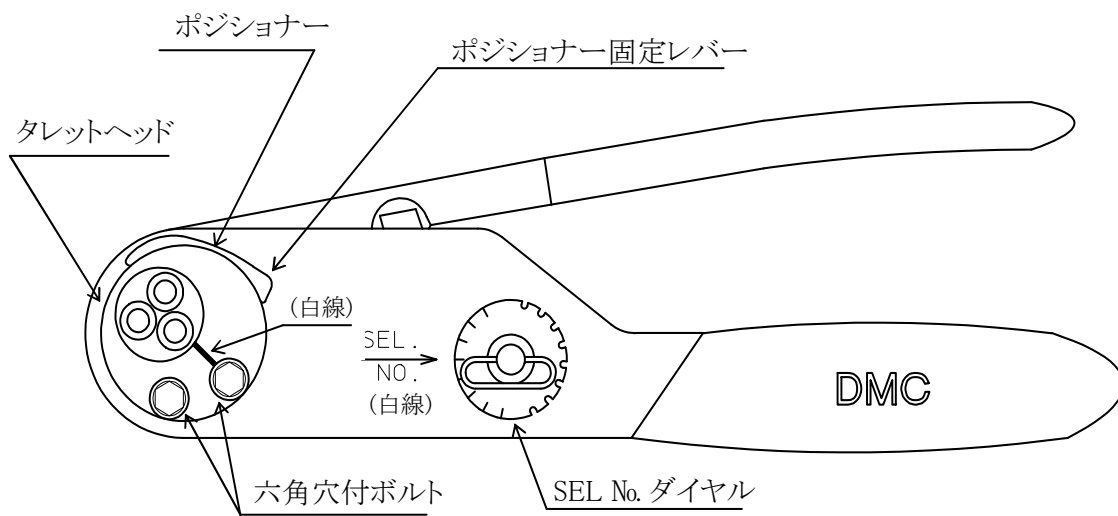

実物参考写真

[B] M22520/2-01 の場合

クリンプツールポジショナーの取付けは下記手順により行って下さい。

- (a) 下表よりコンタクトに適合するポジショナーを選定して下さい。
- (b) 本体にポジショナーを押し込みながら矢印の方向へ回転させます。
- (c) セレクターダイヤルを引き上げながら電線サイズに応じたSEL No.にセットします。

コンタクト		P:ピン S:ソケット			
サイズ	種別	ポジショナー パーツナンバー	SEL No.	適合電線 (AWG)	
#20	JT,LJT,TV,CTV	P		6	20
	JT	S	M22520/2-10	5	22
	LJT,TV,CTV	S		4	24
#22	JT,LJT,TV,CTV	P	M22520/2-09	4	22
	JT	S	M22520/2-06	3	24
	LJT,TV,CTV	S	M22520/2-07	2	26
#22M	JT,LJT,TV,CTV	P	M22520/2-09	4	24
	JT	S	M22520/2-06	3	26
	LJT,TV,CTV	S	M22520/2-07	2	28
#22D	JT,LJT,TV,CTV	P	M22520/2-09	4	22
	JT	S	M22520/2-06	3	24
	LJT,TV,CTV	S	M22520/2-07	2	26
				1	28
#23	HDTV	P	M22520/2-13	4	22
	HDTV	S	M22520/2-16	3	24
				2	26
				1	28

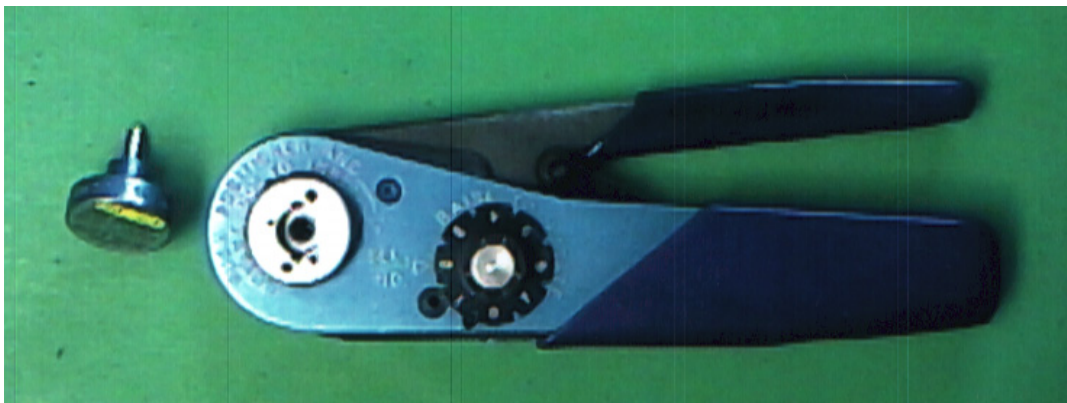
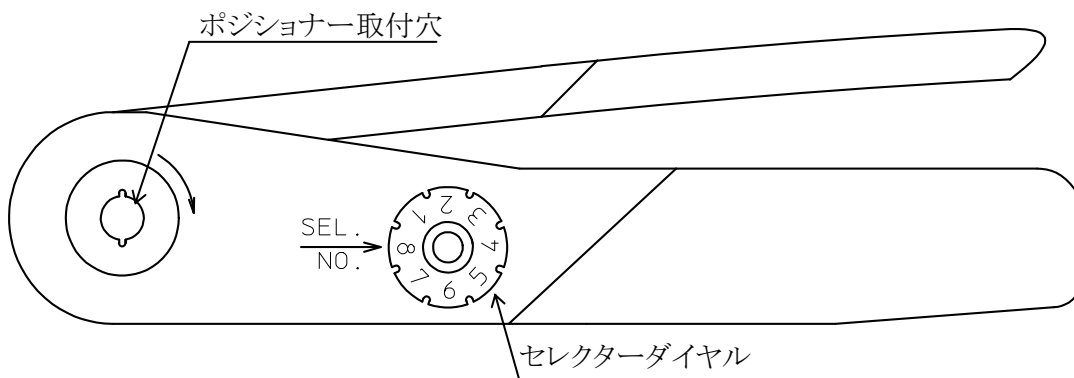

実物参考写真

(3) 圧着

(a) 圧着工具のハンドルの開放

ハンドルをいっぱいまで締め付けてから、そのままハンドルを離すと、ハンドルは自動的に戻り開放状態になります。

(b) 電線の挿入

ストリップされた電線をコンタクトのワイヤーウェルの確認穴から見えるまで十分挿入して下さい。

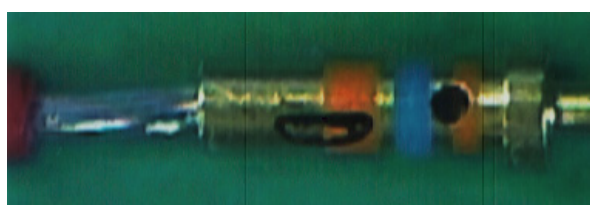
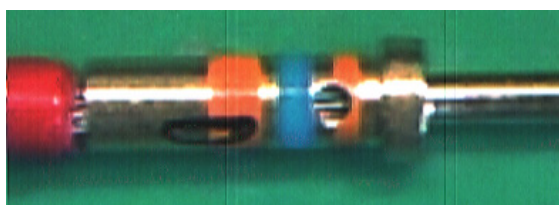
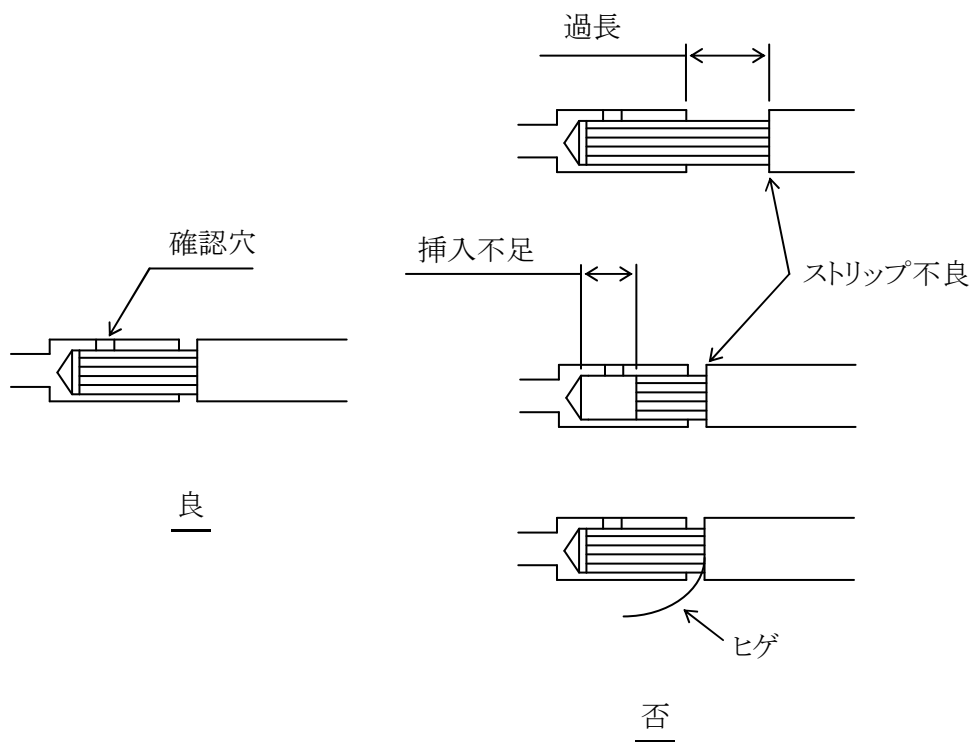

良

否

実物参考写真

(c) コントクトの挿入 (写真①参照)

ケーブルを挿入したコントクトを圧着工具の圧着部孔に挿入して下さい。

(d) 圧着 (写真②参照)

ケーブルがコントクトから抜け出さないように軽く押し付けながら、ハンドルを徐々に握り締めラチェットが外れるまで締め付けて下さい。この状態で圧着が完了します。ただし、ラチェットが外れない状態で無理にハンドルを開かないで下さい。

(e) コントクトの取出し (写真③参照)

圧着されたコントクトは、ケーブルを軽く引っ張り取り出す事ができます。

①

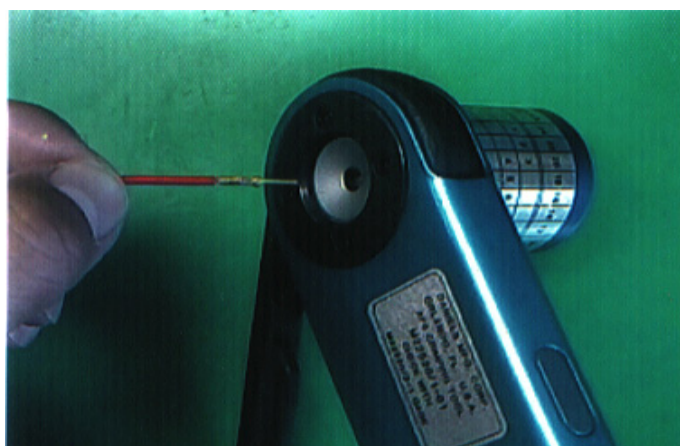

②

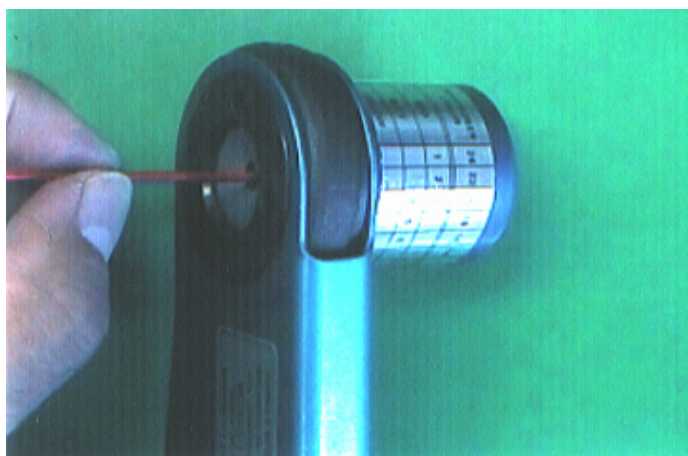

③

